

dji AVATA 2

Kullanım Kilavuzu

v1.0 04.2024

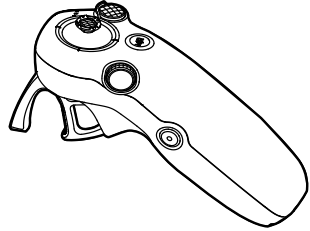

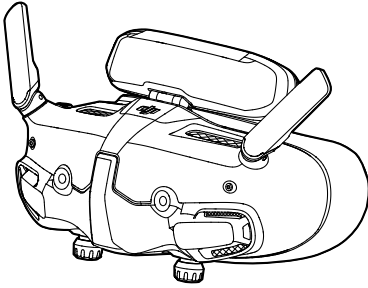
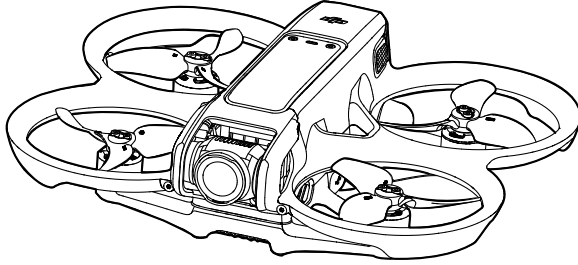

Bu belgenin telif hakkı DJI'ya aittir ve tüm hakları saklıdır. DJI tarafından aksi yönde bir yetki verilmediği sürece, belgeyi veya belgenin herhangi bir bölümünü çoğaltarak, aktararak veya satarak başkalarının kullanmasına izin veremezsiniz. Kullanıcılar bu belgeye ve içeriğine yalnızca DJI İnsansız Hava Aracını çalıştırma talimatları olarak başvurmalıdır. Bu belge başka amaçlarla kullanılmamalıdır.

Anahtar Kelime Arama

Bir konuyu bulmak için "pil" ve "takma" gibi anahtar kelimeleri arayın. Bu kılavuzu okumak için Adobe Acrobat Reader kullanıyorsanız, bir arama başlatmak için Windows'ta Ctrl+F'ye veya Mac'te Command+F'ye basın.

Bir Konu Başlığına Gitme

Konu başlıklarının tamamının listesini içindekiler tablosunda görebilirsiniz. Bir bölüme girmek için ilgili konu başlığına tıklayın.

Bu Belgeyi Yazdırma

Bu belge, yüksek çözünürlüklü yazdırmayı destekler.

Kılavuzun Kullanımı

Açıklamalar

⚠️ Önemli

💡 İpuçları

📖 Referans

İlk Uçuştan Önce Okuyun

DJI AVATA™ 2'yi kullanmadan önce aşağıdaki belgeleri okuyun.

1. Güvenlik Yönergeleri
2. Hızlı Başlangıç Kılavuzu
3. Kullanım Kılavuzu

İlk kullanımdan önce, tüm eğitim videolarının izlenmesi ve güvenlik yönergelerinin okunması önerilir. Hızlı başlangıç kılavuzunu gözden geçirerek ilk uçuşunuz için hazırlanın ve daha fazla bilgi için bu kullanım kılavuzuna bakın.

Eğitim Videoları

Ürünün nasıl güvenli kullanılacağını gösteren videoları izlemek için aşağıdaki adrese gidin veya QR kodunu tarayın:



<https://www.dji.com/avata-2/video>

DJI Fly Uygulamasını İndirin

Uçuş sırasında mutlaka DJI Fly uygulamasını kullanın. En yeni sürümü indirmek için yukarıdaki QR kodunu tarayın.



- DJI Fly'ın Android sürümü Android v7.0 ve üstü ile uyumludur. DJI Fly'ın iOS sürümü iOS v11.0 ve üstü ile uyumludur.
- Yazılım sürümü güncellendiği için DJI Fly arayüzü ve işlevleri değişiklik gösterebilir. Gerçek kullanım deneyimi, kullanılan yazılım sürümüne bağlıdır.

* Daha fazla güvenlik için, uçuş sırasında uygulamaya bağlı olmadığınızda veya uygulamada oturum açılmadığında uçuş 30 m (98,4 ft) yükseklik ve 50 m (164 ft) menzil ile sınırlandırılmıştır. Bu, DJI Fly ve DJI hava araçlarıyla uyumlu tüm uygulamalar için geçerlidir.

DJI Assistant 2'yi indirin

DJI ASSISTANT™ 2'yi (Tüketici Dronları Serisi) buradan indirin:

<https://www.dji.com/downloads/softwares/dji-assistant-2-consumer-drones-series>



• Bu ürünün çalışma sıcaklığı -10 °C ila 40 °C'dir. Çevresel değişkenlere daha yüksek dayanıklılık için gereken askeri sınıf uygulamalara yönelik standart çalışma sıcaklığını (-55 °C ila 125 °C) karşılamaz. Ürünü uygun şekilde ve yalnızca söz konusu sınıfın çalışma sıcaklığı aralığı gereksinimlerini karşılayan uygulamalar için çalıştırın.

İçindekiler

Kılavuzun Kullanımı	3
Açıklamalar	3
İlk Uçuştan Önce Okuyun	3
Eğitim Videoları	3
DJI Fly Uygulamasını İndirin	3
DJI Assistant 2'yi indirin	4
Ürün Profili	10
Giriş	10
İlk Kez Kullanım	11
Hava Aracının Hazırlanması	11
DJI Goggles 3'ün Hazırlanması	13
DJI RC Motion 3'ün Hazırlanması	19
Bağlantı	20
Etkinleştirme	21
Aygıt Yazılımının Güncellenmesi	22
Genel Bakış	23
Hava Aracı	23
DJI Goggles 3	23
DJI RC Motion 3	24
Uçuş Güvenliği	26
Uçuş Kısıtlamaları	26
GEO (Çevrimiçi Coğrafi Ortam) Sistemi	26
Uçuş Sınırları	26
GEO Bölgelerinin Kilidini Açma	28
Uçuş Ortamı Gereklilikleri	29
Hava Aracını Sorumlu Bir Şekilde Çalıştırma	30
Uçuş Öncesi Kontrol Listesi	30
Uçuş Operasyonu	33
Güvenli Uçuş Operasyonu	33
Kalkış, Fren ve İniş	35
İleri ve Geri Yönde Uçma	36
Hava Aracı Yönünü Ayarlama	37
Hava Aracının Belirli Bir Açıda Yükselmesini veya Alçalmasını Sağlama	37
Gimbal ve Kameranın Kontrol Edilmesi	38

Uçuş Modlarını Deęiřtirme	38
Kafa İzleme	38
Kolay ACRO	39
Kaydırma	40
180° Kayma	40
Takla	41
Video Kayıt Önerileri ve İpuçları	41
Hava Aracı	43
Uçuş Modları	43
Hava Aracı Durum Göstergesi	44
Kalkış Noktasına Dönüş	45
Uyarılar	45
Tetikleme Yöntemi	46
RTH Prosedürü	46
İniş Koruması	47
Görüş Sistemi ve Kızılötesi Algılama Sistemi	47
Algılama Menzili	48
Pervaneler	49
Pervanelerin Takılıp Çıkarılması	50
Akıllı Uçuş Pili	52
Uyarılar	52
Pilin Takılması/Çıkarılması	53
Pil Kullanımı	53
Pilin Şarj Edilmesi	55
Gimbal ve Kamera	59
Gimbal Profili	59
Uyarılar	60
Görüntü Depolama ve Dışa Aktarma	60
Görüntü Depolama	60
Görüntü Dışa Aktarma	61
QuickTransfer	61
DJI Goggles 3	64
Gözlük Sistemini Çalıřtırma	64
Düğmeler	64
AR İmleci	65
Gözlük Sistemi Ekranı	68

FPV Görünümü	68
Kısayol Menüsü	69
Kamera Ayarları	70
Gözlük Sistemi Menüsü	71
Gözlük Sisteminde Görüntü Depolama ve Dışa Aktarma	74
Görüntü Depolama	74
Görüntü Dışa Aktarma	74
SD Kartını Formatlama	74
Gerçek Görünüm	75
Gerçek Görünüm PiP	75
Canlı Görüntü Paylaşımı	75
Mobil Cihazla Kablolü Bağlantı	76
Mobil Cihazla Kablosuz Bağlantı	76
Diğer Gözlük Sistemlerine Yayın Yapma	77
Panorama/3D Video Oynatma	77
DJI Hareket Kumandası	79
Çalıştırma	79
Açma/Kapatma	79
Pilin Şarj Edilmesi	79
Düğme Özellikleri	80
Optimum İletim Bölgesi	81
Hareket Kumandası Uyarısı	82
Hareket Kumandası Kalibrasyonu	82
DJI Fly Uygulaması	84
Ek	86
Teknik Özellikler	86
DJI Avata 2	86
DJI Goggles 3	91
DJI RC Motion 3	94
Uyumlu Ürünler	94
Aygıt Yazılımının Güncellenmesi	95
DJI Fly'ın Kullanımı	95
DJI Assistant 2'nin kullanımı (Tüketici Dronları Serisi)	95
Bakım Talimatları	96
Sorun Giderme Prosedürleri	97
Risk ve Uyarılar	97

DJI Avata 2	97
DJI Goggles 3	98
İmha	98
Pil Bertarafı	98
C1 Sertifikasyonu	99
MTOM Beyanı	99
Doğrudan Uzaktan Kumanda Kimliği	99
Düşük Mavi Işık Beyanı	99
Parça Listesi, onaylı aksesuarlar dahil	100
Yedek Parçaların ve Değişim Parçalarının Listesi	100
GEO Awareness	100
FAR Remote ID Uyumluluk Bilgileri	104
Uçuş Verileri	105
Satış Sonrası Bilgiler	105
Bakım	106
Gözlük Sisteminde Sünger Köpük Dolgunun Değiştirilmesi	106
Gözlük Sisteminin Temizlenmesi ve Bakımı	107

Ürün Profili

Ürün Profili

Giriş

DJI Avata 2, dahili pervane korumalarıyla donatılmış, kompakt ve taşınabilir bir FPV kamera dronudur. Hava aracı hem GNSS'yi hem de Görüş Sistemini kullanır ve bu hem içeride hem de dışarıda uçarken istikrarlı bir şekilde havada durmasına ve akıcı akrobasi manevraları yapmasına olanak sağlar. Bir gimbal ve 1/1,3 inç sensörlü kameraya sahip bu hava aracı, sabit 4K 60fps ultra-HD videolar ve 4K fotoğraflar çekebilir. Hava aracının maksimum uçuş süresi yaklaşık 23 dakikadır^[1].

Hava aracı, engelsiz, parazitsiz bir ortamda uyumlu gözlük sistemi ve uzaktan kumanda cihazlarıyla kullanıldığında, maksimum video aktarım aralığı 60 Mb/sn'ye varan bit hızıyla 8 mile (13 km)^[2] ulaşabilir ve sürükleyici bir uçuş deneyimi sağlar.

DJI Goggles 3 (bundan sonra gözlük sistemi olarak anılacaktır), size gerçek zamanlı bir FPV deneyimi sunan iki yüksek performanslı ekranla donatılmıştır. Bu gözlük sistemi, görme bozukluğu yaşayan veya gözlük kullanan kullanıcılara daha rahat bir deneyim sağlamak için kullanım sırasında gözlük takma ihtiyacını ortadan kaldıran dioptri ayarını desteklemektedir. Gözlük sisteminin ön tarafında iki kamera bulunur, bu sayede kullanıcılar gözlüklerini çıkarmaya gerek kalmadan Gerçek Görünüm aracıyla çevreyi görebilir. DJI Goggles 3 ve DJI RC Motion 3 (bundan böyle hareket kumandası olarak anılacaktır) ile birlikte kullanıldığında, kullanıcılar hava aracını kolayca ve sezgisel olarak kontrol edip hem yeni hem rahat bir uçuş deneyiminin tadını çıkarabilir.

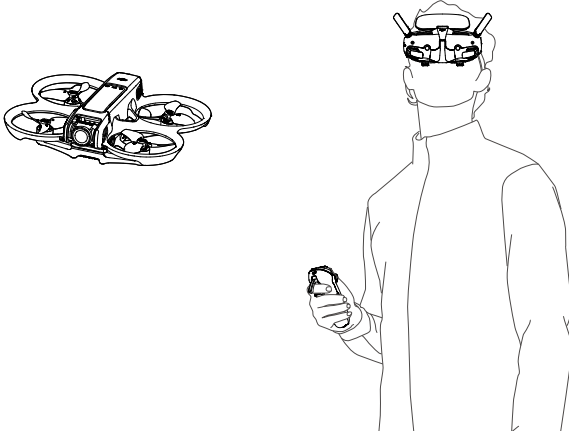

- [1] Hava aracının maksimum uçuş süresi, deniz seviyesinde rüzgarsız bir ortamda 21,6 km/saat sabit uçuş hızında, kamera parametreleri 1080p/30 fps olarak ayarlanmış, video modu kapalı ve %100 pil seviyesinden %0'a kadar ölçülmüştür. Veriler yalnız referans içindir. Uçuş sırasında gözlük sistemi ekranındaki hatırlatıcılara her zaman dikkat edin.
- [2] Uzaktan kumanda cihazları, maksimum iletim mesafesine (FCC) elektromanyetik parazit olmayan geniş bir açık alanda, yaklaşık 120 m (400 ft) yüksekliğe ulaşır. Maksimum iletim mesafesi hava aracının hâlâ iletim gönderebildiği ve alabildiği maksimum mesafe demektir. Bu, hava aracının tek uçuşta uçabileceği maksimum uzaklık değildir.

- Hava aracı tarafından desteklenen gözlük sistemleri ve uzaktan kumanda cihazları için resmi DJI web sitesine göz atın. Bu kılavuzda yalnızca DJI Goggles 3 ve DJI RC Motion 3 cihazları örnek olarak verilmektedir. Kullanımı desteklenen diğer cihazların kullanım kılavuzlarına sırasıyla bakın.
- Gözlük sisteminin kullanılması, görüş alanı (VLOS) gerekliliklerini yerine getirmez. Bazı ülke ya da bölgelerde uçuş sırasında size yardımcı olması için yanınızda bir gözlemci bulunması gereklidir. Gözlük sistemlerini kullanırken yerel düzenlemelere uydüğunuzdan emin olun.
- DJI Goggles 3, DJI RC Motion 3, DJI FPV Uzaktan Kumanda 3 ve her tipte ND filtresi, DJI Avata 2 ile tamamen uyumludur.

İlk Kez Kullanım



İlk kez kullanımdan önce eğitim videosunu izlemek için aşağıdaki bağlantıya tıklayın veya QR kodunu tarayın.



<https://www.dji.com/avata-2/video>

Hava Aracının Hazırlanması

Tüm Akıllı Uçuş Pilleri, güvenliği sağlamak için gönderilmeden önce uyku moduna alınır. Pilleri ilk kez etkinleştirmek için şarj edin. Şarj etmek için USB şarj cihazını hava aracındaki USB-C bağlantı noktasına bağlayın. Pil şarj olmaya başladığında etkinleşir.

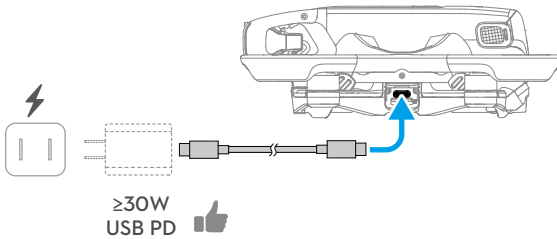

Gimbal koruyucu kapağı çıkarın.

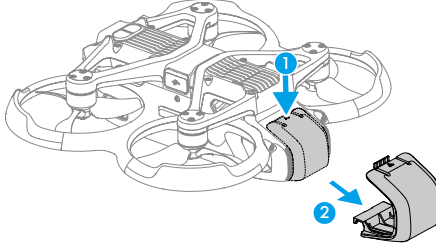

- DJI 65 W USB-C Şarj Cihazının veya 30 W ya da daha yüksek şarj gücüne sahip diğer USB Güç Dağıtım şarj cihazlarının kullanılması önerilir.
- Hava aracı kullanılmadığı zaman gimbalı korumak için gimbal koruyucunun takılması önerilir. Kamerası ileri dönük ve yatay konuma ayarlayın, ardından gimbal koruyucusunu takın ve sağlam takıldığından emin olun.



- İlk kez kullanımdan önce gimbal kameranın koruyucu etiketlerini çıkarın.
 - Hava aracını açmadan önce gimbal koruyucusunu çıkardığınızdan emin olun. Aksi takdirde, hava aracının otomatik tanılama yapmasını etkileyebilir.
-

DJI Goggles 3'ün Hazırlanması

Gözlük Sistemini Açma

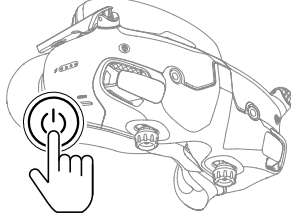

Mevcut pil seviyesini görmek için güç düğmesine bir kez basın.

Gözlük sistemini açmak veya kapatmak için bir kez basın ve sonra iki saniye basılı tutun.

Pil seviyesi LED'leri, şarj sırasında ve kullanılırken güç seviyesini gösterir:







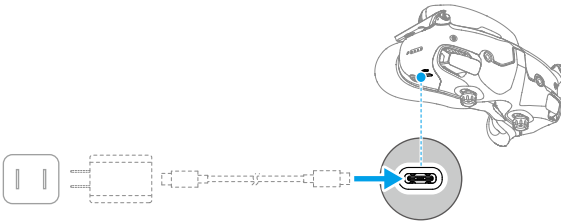









- LED yanıyor
- LED yanıp sönüyor
- LED kapalı

LED1	LED2	LED3	LED4	Pil Seviyesi
<input checked="" type="checkbox"/>	<input checked="" type="checkbox"/>	<input checked="" type="checkbox"/>	<input checked="" type="checkbox"/>	%89 - %100
<input checked="" type="checkbox"/>	<input checked="" type="checkbox"/>	<input checked="" type="checkbox"/>	<input checked="" type="checkbox"/>	%76 - %88
<input checked="" type="checkbox"/>	<input checked="" type="checkbox"/>	<input checked="" type="checkbox"/>	<input type="checkbox"/>	%64 - %75
<input checked="" type="checkbox"/>	<input checked="" type="checkbox"/>	<input checked="" type="checkbox"/>	<input type="checkbox"/>	%51 - %63
<input checked="" type="checkbox"/>	<input checked="" type="checkbox"/>	<input type="checkbox"/>	<input type="checkbox"/>	%39 - %50
<input checked="" type="checkbox"/>	<input checked="" type="checkbox"/>	<input type="checkbox"/>	<input type="checkbox"/>	%26 - %38
<input checked="" type="checkbox"/>	<input type="checkbox"/>	<input type="checkbox"/>	<input type="checkbox"/>	%14 - %25
<input checked="" type="checkbox"/>	<input type="checkbox"/>	<input type="checkbox"/>	<input type="checkbox"/>	%1 - %13

Pil seviyesi düşerse cihazı şarj etmek için bir USB Güç şarj cihazı kullanılması önerilir.



Aşağıdaki tabloda şarj esnasındaki pil seviyesi gösterilmiştir:

LED1	LED2	LED3	LED4	Pil Seviyesi
				%1 - %50
				%51 - %75
				%76 - %99
				%100



- USB-C bağlantı noktası teknik özellikleri: USB 2.0 (480 Mbps). Maksimum giriş gücü 9 V/3 A'dır

Gözlük Sisteminin Takılması



- Pil kabloları kafa bandına gömülüdür. Kabloları zarar vermekten kaçınmak için kafa bandını kuvvetle ÇEKMEYİN.
- Gözlük sistemi kullanılmadığı zaman hasar görmelerini önlemek için antenleri katlayın.
- Köpük dolguyu, ek alın pedini ve pil bölmesinin yumuşak tarafını keskin nesnelere YIRTMAYIN veya ÇİZMEYİN.
- Ek alın pedini kuvvet uygulayarak BÜKMEYİN.
- Bileşenlerin hasar görmesini önlemek için kafa bandı ayar düğmesini veya diyoptri ayar düğmesini kuvvetle ÇEVİRMEYİN.

1. Antenleri açın.
2. Alın pedini aşağıya doğru en alçak konuma ayarlayın.

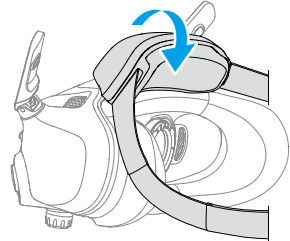
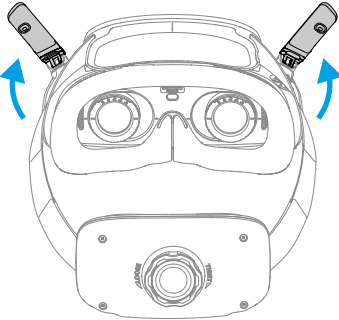

3. Cihazlar açıldıktan sonra gözlük sistemini takın.
4. Kafa bandının uzunluğunu ayarlamak için pil bölmesindeki kafa bandı ayar düğmesini döndürün. Kafa bandını sıkmak için saat yönünde ve kafa bandını gevşetmek için saat yönünün tersine çevirin. Aşağı kaymasını önlemek için gözlük sisteminin pil bölmesi kafanın üst arka kısmına gelecek şekilde takılması tavsiye edilir.

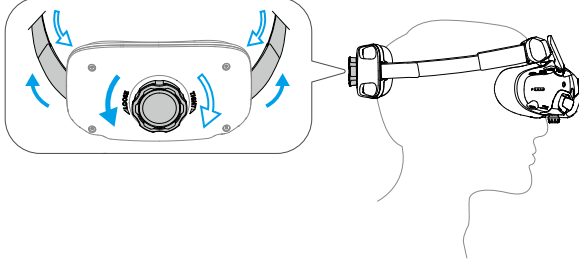

Net Görüş Elde Edilmesi

Görüşünüz -6,0 D ila +2,0 D aralığındaysa diyoptriyi ayarlamak için gözlük sisteminin altındaki düğmeleri çevirin. Gözlük sistemi ekranı dönerken diyoptri değerini gösterecektir.

1. Düğmelerin kilidini açmak için her ikisini de gösterilen yönde döndürün. Kilidi açıldığı zaman düğmeler dışarıya çıkacaktır.

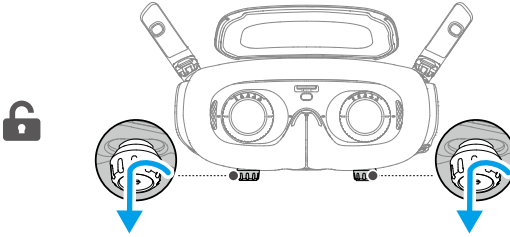

2. Görüntü düzgün şekilde hizalanıncaya kadar lensler arasındaki uzaklığı ayarlamak için sola ve sağa kaydırın.

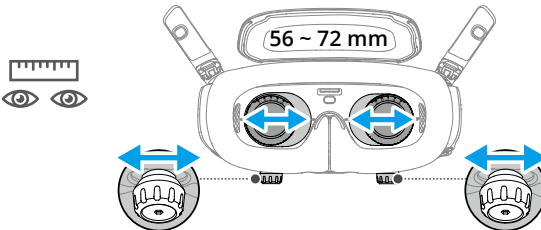

3. Diyoptriyi ayarlamak için düğmeleri yavaşça döndürün. Desteklenen ayar aralığı -6,0 D ile +2,0 D arasındır.

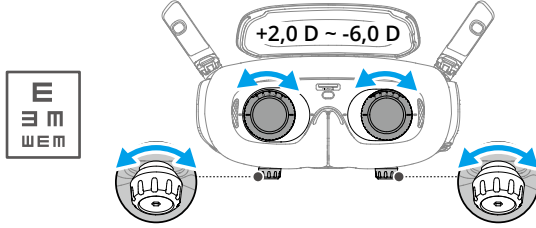

- Bu gözlük sistemi astigmat düzeltilmesini desteklemez. Astigmat düzeltilmesine gerek duymanız veya gözlük sisteminin diyoptrisinin uygun olmaması durumunda ilave lensler satın alabilir ve düzeltici lens çerçevelerini kullanarak bunları gözlük sistemine takabilirsiniz. Daha fazla bilgi için "Düzeltilen Lenslerin Kullanımı" bölümüne bakın.
- Diyoptrileri ilk kez ayarlarken, gerçek gözlüğünüzün numarasından biraz daha düşük bir dereceye ayarlamanız tavsiye edilir. Gözlerinize yeterli zaman tanıyın ve sonra net bir görüş elde edinceye kadar diyoptrileri tekrar ayarlayın. Göz yorgunluğundan kaçınmak için, gerçek gözlüğünüzün numarasından büyük bir değerde diyoptri kullanmayın.

4. Net bir görüş elde ettikten sonra lenslerin konumunu ve diyoptrileri kilitlemek için düğmeleri içeriye bastırın ve gösterilen yönde döndürün.

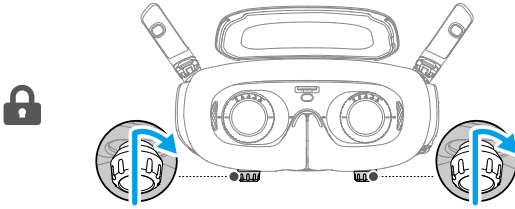

Düzeltilen Lenslerin Kullanımı

DJI Goggles 3, -6,0 D ile +2,0 D arası diyoptri ayarını destekler.

Görüşünüz -6,0 D ile +8,0 D aralığındaysa sağlanan -2,0 D Düzeltilen Lensleri takabilirsiniz.

1. Gösterildiği gibi saat yönünün tersine çevirerek orijinal lens çerçevelerini gözlük sisteminden ayırın.

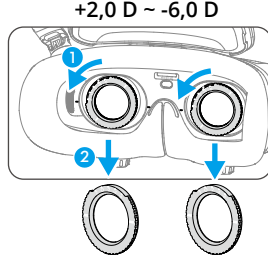

2. -2,0 D Düzeltici Lensleri çıkarın ve koruyucu filmi soyun. Sol ve sağ lensleri alt kısımdaki L ve R işaretlerine göre birbirinden ayırt edebilirsiniz.
3. Düzeltici lens çerçevesinin sol ve sağ taraflarındaki konumlandırma işaretlerini gözlük sistemi lens çerçevesinin iç dairesindeki işaretlerle hizalayın. Düzeltici lensi aşağı bastırarak takın ve ardından düzeltici lens çerçevesindeki işaretler gözlük sistemi lens çerçevesindeki işaretlerle aynı hizaya gelinceye kadar saat yönünde döndürün.

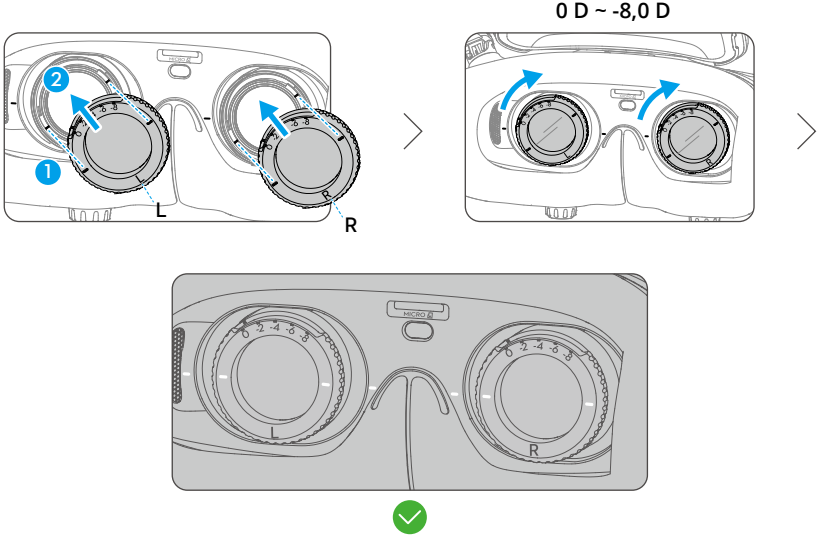

4. Gözlük sisteminin diyopterlerini ihtiyaçlarınıza göre ayarlayın ve düğmeleri kilitleyin.

⚠ • -2,0 D Düzeltici Lensleri taktıktan sonra ekranda görüntülenen diyoptri değeri gerçek diyoptri değeri değildir. Gerçek diyoptri değeri ekrandaki değer ile -2,0 D'nin toplamıdır.

Kendinize Ait Düzeltici Lens Satın Alma ve Takma

Astigmat görme bozukluğunuzun düzeltilmesi gerekiyorsa veya gözlük sistemi diyoptrileri ihtiyaçlarınızı karşılayamıyorsa uygun lensleri satın alabilir ve bu lensleri takmak için düzeltici lens çerçevelerini kullanabilirsiniz.

- ⚠ • Lens satın alırken lenslerin şeklinin, boyutunun, astigmat ekseninin ve kenar kalınlığının (<1,8 mm) düzeltici lens çerçevelerinin montaj gerekliliklerine uymasını sağlamak için eksiksiz -2,0 D Düzeltici Lens setini (çerçevelerle bir çift) profesyonel bir gözlükçüye götürün.

1. Bastırarak -2,0 D lensi çerçeveden çıkarın. Çerçeveyi çevirin.

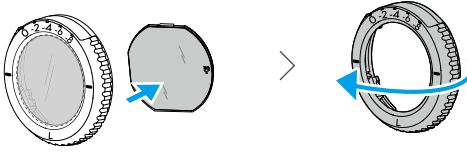

2. Çerçevedeki en kısa kesme kenarını (c) belirleyin.

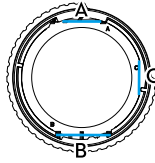

3. Satın aldığınız lensleri çıkarın ve en kısa kesme kenarını belirleyin.

4. Sol ve sağ lensleri ve karşılık gelen çerçeveyi ayırt edin. En kısa kesme kenarını hizalayın ve lensin içbükey tarafı göze bakacak şekilde lensi çerçeveye takın.

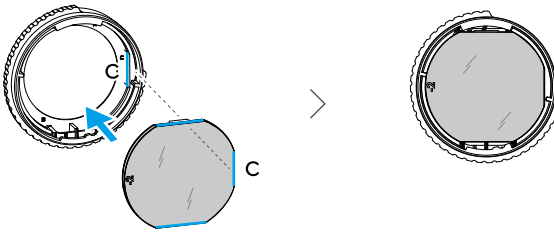

5. Lensin doğru şekilde takıldığından ve eğilmediğinden emin olun. Parmak izlerini ve tozu silmek için lensi lens temizleme beziyle temizleyin.
6. Düzeltici lensleri gözlük sistemine takın.

7. Gözlük sisteminin diyoptrilerini ihtiyaçlarınıza göre ayarlayın ve düğmeleri kilitleyin.

- Genellikle -9,0 D gözlük takıyorsanız bir çift -3,0 D lens satın alabilir ve gözlük sisteminin diyoptrisini -6,0 D olarak ayarlayabilirsiniz. Daha sonra kendi hazırladığınız lensler taktıktan sonra genel diyoptri değeri -9,0 D olacaktır.

Ek Alın Pedinin Kullanımı

Düzeltilen lensleri taktıktan sonra lenslerle gözleriniz arasındaki mesafe azalır ve kirpikleriniz lenslere değebilir. Herhangi bir rahatsızlık hissederseniz ek alın pedini takın.



1. Orijinal alın pedini soyun.
2. Ek alın pedini takın ve ardından orijinal alın pedini onun üstüne takın.

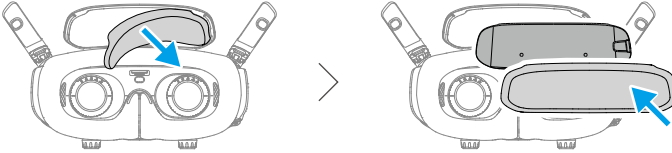

DJI RC Motion 3'ün Hazırlanması

Mevcut pil seviyesini görmek için güç düğmesine bir kez basın. Pil seviyesi çok düşükse kullanmadan önce şarj edin.

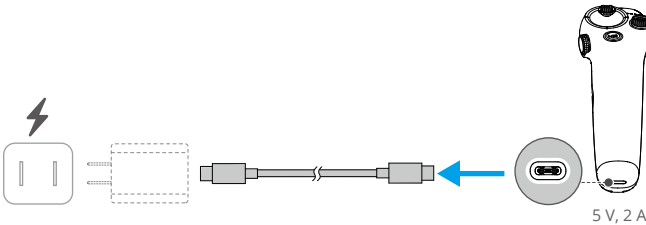

Bağlantı

Hava aracı, gözlük sistemi ve hareket kumandası, birlikte satın alındıklarında zaten bağlanmış olarak gelir. Aksi takdirde, cihazları bağlamak için aşağıdaki adımları izleyin.

Hava aracıyla kullanılan cihazların, bağlanmadan ve tüm cihazlar açılmadan önce DJI ASSISTANT™ 2 (Tüketici Dronları Serisi) yazılımı aracılığıyla en son aygıt yazılımı sürümüne güncellendiğinden emin olun.

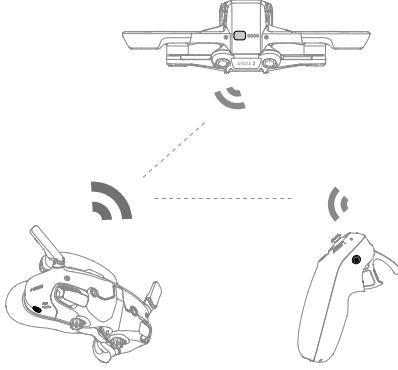

1. Hava aracını gözlük sistemine bağlama:



- Bir kez bip sesi çıkarana kadar hava aracındaki güç düğmesine basın ve pil seviyesi göstergesi sıralı şekilde yanıp sönmeye kadar basılı tutun.
- Sürekli olarak bip sesi çıkarmaya başlayana ve pil seviyesi LED'leri sıralı şekilde yanıp sönmeye kadar gözlük sisteminin güç düğmesine basılı tutun.
- Bağlantı tamamlandıktan sonra hava aracındaki pil seviyesi LED'leri sabit olarak yanmaya başlar ve pil seviyesini gösterir; gözlük sistemi bip sesi vermeyi keser ve görüntü iletimi normal şekilde görüntülenebilir.

2. Gözlük sistemi ile hareket kumandasını bağlama:



- Sürekli olarak bip sesi çıkarmaya başlayana ve pil seviyesi LED'leri sıralı şekilde yanıp sönmüncüye kadar gözlük sisteminin güç düğmesine basılı tutun.
- Sürekli olarak bip sesi çıkarmaya başlayana ve pil seviyesi LED'leri sırayla yanıp sönmeye başlayana kadar hareket kumandası üzerindeki güç düğmesini basılı tutun.
- Bağlantı başarıyla gerçekleştirildiğinde gözlük sistemi ve hareket kumandası uyarı sesi kesilir ve pil seviyesi göstergeleri sabit olarak yanmaya başlar ve pil seviyesini gösterir.



- Bağlantı işlemi sırasında cihazların birbirinden en fazla 0,5 m mesafede olduğundan emin olun.
- Cihazlar bağlanamazsa cihazları yeniden başlatın. Gözlük sistemini bir mobil cihaza bağlayın, DJI Fly uygulamasını çalıştırın, Bağlantı Rehberi'ni seçin ve ardından bağlantı kurmak için ekrandaki talimatları izleyin.



- Uçuş sırasında hava aracı, yalnızca bir uzaktan kumanda cihazı ile kontrol edilebilir. Hava aracınız birden çok uzaktan kumanda cihazına bağlıysa uçuştan önce diğer uzaktan kumanda cihazlarını kapatın.

Etkinleştirme

DJI Avata 2 ilk kullanımdan önce etkileştirilmelidir. Hava aracı, gözlük sistemi ve uzaktan kumanda cihazı çalıştırıldıktan sonra tüm cihazların bağlı olduğundan emin olun. Gözlük sisteminin USB-C bağlantı noktasını mobil cihaza bağlayın, DJI Fly uygulamasını çalıştırın ve etkinleştirmek için talimatları takip edin. Etkinleştirme için internet bağlantısı gerekir. Otomatik bağlama başarısız olursa DJI Fly üzerindeki ekran komutlarını izleyerek hava aracını ve gözlük sistemini bağlayın. Hava aracı ve gözlük sistemi, garanti kapsamında servis almak için bağlanmalıdır.

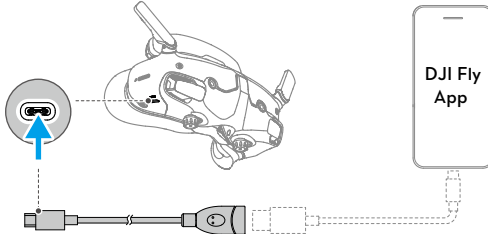

- Gözlük sistemi yalnızca standart USB-C protokollerini ve MFi onaylı Lightning kablolarını destekler. Standart dışı kablolar desteklenmez. Bağladıktan sonra cihazlar yanıt vermediği takdirde farklı bir veri kablosu kullanın ve tekrar deneyin.

Aygıt Yazılımının Güncellenmesi

DJI Fly'da yeni bir aygıt yazılımı sunulduğunda bir uyarı görünecektir. En iyi kullanıcı deneyimini sağlamak için istendiğinde aygıt yazılımını güncelleyin. Daha fazla bilgi için "Aygıt Yazılımının Güncellenmesi" bölümüne bakın.

Genel Bakış

Hava Aracı

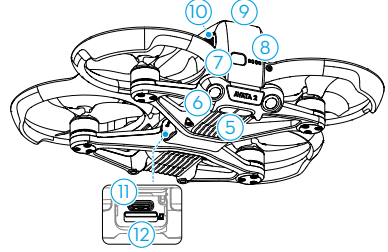
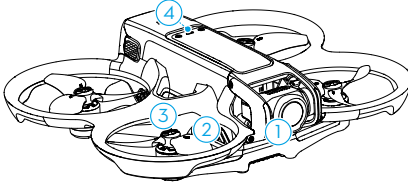

- | | |
|--------------------------------|----------------------------|
| 1. Gimbal ve Kamera | 7. Güç Düğmesi |
| 2. Pervaneler | 8. Pil Seviyesi LED'leri |
| 3. Motorlar | 9. Akıllı Uçuş Pili |
| 4. Hava Aracı Durum Göstergesi | 10. Pil Tokaları |
| 5. Kızılötesi Algılama Sistemi | 11. USB-C Bağlantı Noktası |
| 6. Aşağı ve Geri Görüş Sistemi | 12. microSD Kart Yuvası |

DJI Goggles 3

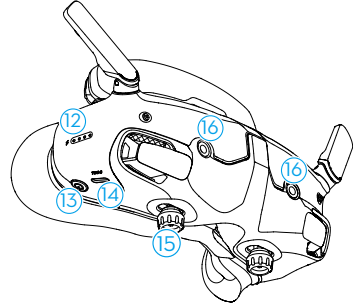
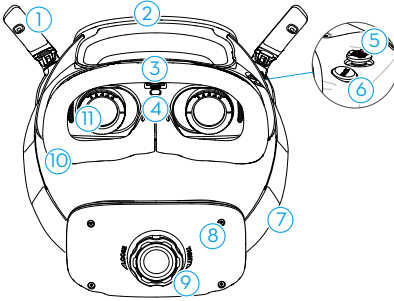

- | | |
|---|--|
| 1. Antenler | 9. Kafa Bandı Ayar Düğmesi |
| 2. Alın Padi | 10. Köpük Dolgu |
| 3. microSD Kart Yuvası | 11. Lens |
| 4. Yakınlık Sensörü | 12. Pil Seviyesi LED'leri |
| Kullanıcının gözlük sistemini takıp takmadığını belirler ve ekranı otomatik olarak açar veya kapatır. | 13. Güç Düğmesi/Bağlantı Düğmesi |
| 5. 5D Düğmesi | 14. USB-C Bağlantı Noktası |
| 6. Geri Düğmesi | 15. İPD (Göz Bebekleri Arası Mesafe) Kaydırıcı / Diyoptri Ayar Düğmesi (bundan böyle "düğme" olarak anılacaktır) |
| 7. Kafa Bandı | 16. Kamera |
| 8. Pil Bölmesi | |

DJI RC Motion 3

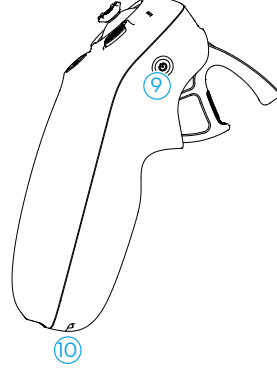
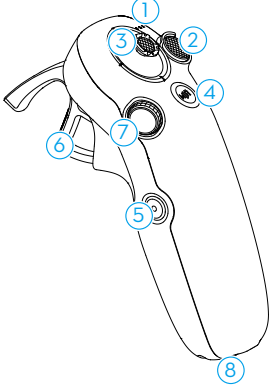

1. Pil Seviyesi LED'leri
2. Kilit Düğmesi
3. Kumanda Çubuğu
4. Mod Düğmesi
5. Deklanşör/Kayıt Düğmesi

6. Gaz Butonu
7. Kadran
8. USB-C Bağlantı Noktası
9. Güç Düğmesi
10. Askı İpi Deliği

Uçuş Güvenliđi

Uçuş Güvenliği

Uçuş öncesi hazırlıklar tamamlandığında, güvenli bir ortamda uçuş becerilerinizi geliştirmeniz ve uçuş pratiği yapmanız tavsiye edilir. Aşağıdaki uçuş gereksinimlerine ve kısıtlamalarına göre uçmak için uygun bir alan seçin. Uçuş yaparken yerel yasalara ve yönetmeliklere kesinlikle uyun. Ürünün güvenli bir şekilde kullanıldığından emin olmak sağlamak için uçuştan önce Güvenlik Yönergelerini okuyun.

Uçuş Kısıtlamaları

GEO (Çevrimiçi Coğrafi Ortam) Sistemi

DJI Çevrimiçi Coğrafi Ortam (GEO) Sistemi, uçuş güvenliği ve kısıtlama güncellemeleri hakkında gerçek zamanlı bilgi sağlayan ve İHA'ların kısıtlı hava sahasında uçmasını önleyen global bir bilgi sistemidir. İstisnai durumlarda, uçuşa izin vermek için kısıtlı alanların kilidi açılabilir. Bundan önce, kullanıcı uçmak istenen uçuş alanındaki mevcut kısıtlama seviyesine göre bir kilit açma talebi göndermelidir. GEO sistemi yerel yasa ve düzenlemelere tam olarak uymayabilir. Kullanıcılar kendi uçuş güvenliğinden sorumlu olacaktır ve kısıtlı bir alanda bir uçuşun kilidini açmak için talepte bulunmadan önce ilgili yasal ve düzenleyici gereklilikler hakkında yerel makamlara danışmalıdır. GEO sistemi hakkında daha fazla bilgi için <https://fly-safe.dji.com> ziyaret edin.

Uçuş Sınırları

Güvenlik sebebiyle, varsayılan ayarlarda uçuş sınırlamaları etkinleştirilmiştir, bu da kullanıcılarımızın bu hava aracını güvenli bir şekilde kullanmalarına yardımcı olur. Kullanıcılar, yükseklik ve mesafeye ilişkin uçuş sınırları belirleyebilir. GNSS mevcut olduğunda uçuş güvenliğini sağlamak için irtifa sınırları, mesafe sınırları ve GEO bölgeler eşzamanlı olarak çalışır. GNSS mevcut olmadığında sadece irtifa sınırlandırılabilir.

Uçuş İrtifası ve Mesafe Sınırları

Maksimum irtifa, hava aracının uçuş irtifasını kısıtlarken, maksimum uçuş mesafesi ise hava aracının Kalkış Noktası etrafındaki uçuş yarıçapını kısıtlar. Gelişmiş uçuş güvenliği için gözlük sistemi kullanılarak bu kısıtlamalar ayarlanabilir.

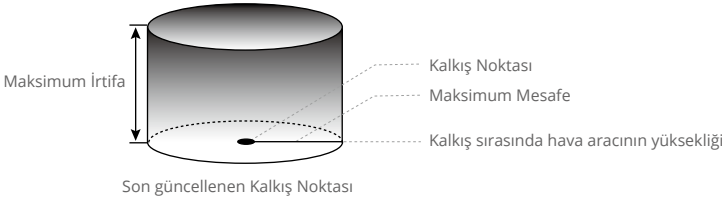

Güçlü GNSS Sinyali

	Uçuş Kısıtlamaları	Gözlük sisteminde uyarı
Maksimum İrtifa	Uçuş irtifası önceden ayarlanmış yüksekliğin altında olmalıdır.	Maksimum uçuş irtifasına ulaşıldı.
Maksimum Mesafe	Hava aracı ile Kalkış Noktası arasındaki kuş uçuşu mesafe, gözlük sisteminde ayarlanan maksimum uçuş mesafesini aşamaz.	Maksimum uçuş mesafesine ulaşıldı.

Zayıf GNSS Sinyali

	Uçuş Kısıtlamaları	Gözlük sisteminde uyarı
Maksimum İrtifa	<ul style="list-style-type: none"> İrtifa, aydınlatmanın yeterli olduğu durumlarda kalkış noktasından 50 m mesafeyle kısıtlanmıştır. Aydınlatma yeterli değilse ve Kızılötesi Algılama Sistemi çalışıyorsa irtifa zeminden 3 m yükseklikle sınırlıdır. Aydınlatma yeterli değilse ve Kızılötesi Algılama Sistemi çalışmıyorsa irtifa kalkış noktasından 50 m yükseklikle sınırlıdır. 	Maksimum uçuş irtifasına ulaşıldı.
Maksimum Mesafe	Limit yok	

- ⚠ • Hava aracı her çalıştırıldığında, GNSS sinyali kez güçlü (GNSS sinyali beyaz veya sarı yanar) olduğu sürece, 3 m veya 50 m'lik irtifa sınırı otomatik olarak kaldırılacak ve daha sonra GNSS sinyali zayıflasa bile sınır geçerli olmayacaktır.
- Hava aracı, atalet nedeniyle belirlenen uçuş aralığından dışarı uçarsa kullanıcılar yine de hava aracını kontrol edebilir ancak daha öteye uçuramaz. Hava aracı irtifa sınırının üzerinde uçarsa 5 m/s hızla irtifa sınırının altına inecektir. Hava aracı bir İrtifa Bölgesine uçarsa iniş 100 saniyelik bir geri sayımın ardından tetiklenir.
- Güvenlik nedeniyle hava alanlarına, otoyollara, demiryolu istasyonlarına, demiryolları hatlarına, şehir merkezlerine veya diğer hassas bölgelere yakın yerlerde hava aracını UÇURMAYIN. Hava aracını yalnızca görüş alanı içinde uçurun.

GEO Bölgeleri

DJI GEO sistemi güvenli uçuş konumlarını belirler, bireysel uçuşlar için risk seviyeleri ve güvenlik bildirimleri sağlar ve kısıtlı hava sahaları hakkında bilgi sunar. Tüm kısıtlı uçuş alanları GEO Bölgeleri olarak adlandırılmaktadır ve Kısıtlı Bölgeler, Yetkilendirme Bölgeleri, Uyarı Bölgeleri, Gelişmiş Uyarı Bölgeleri ve İrtifa Bölgeleri olarak gruplara bölünmüştür. Kullanıcılar bu tür bilgileri DJI Fly uygulamasında gerçek zamanlı olarak görüntüleyebilir. GEO Bölgeleri; havaalanları, büyük etkinlik mekanları, kamusal acil durumların meydana geldiği yerler (orman yangınları gibi), nükleer enerji santralleri, hapishaneler, devlet mülkleri ve askeri tesisleri içeren ancak bunlarla sınırlı olmayan uçuş alanlarıdır. GEO sistemi güvenlik veya emniyet

endişelerine neden olabilecek bölgelerdeki kalkışları veya uçuşları varsayılan olarak sınırlar. Dünya genelindeki GEO Bölgeleri hakkında kapsamlı bilgiler içeren bir GEO Bölgeleri haritası, <https://fly-safe.dji.com/nfz/nfz-query> adresindeki resmi DJI web sitesinde mevcuttur.

GEO Bölgelerinin Kilitini Açma

Farklı kullanıcıların ihtiyaçlarını karşılamak için DJI iki kilit açma modu sunar: Kendiliğinden Kilit Açma ve Özel Kilit Açma. Kullanıcılar DJI Fly Safe web sitesinden talepte bulunabilir.

Kendiliğinden Kilit Açma, Yetkilendirme Bölgelerinin kilitini açmak için tasarlanmıştır. Kendiliğinden Kilit Açma işlemi tamamlamak için kullanıcı, <https://fly-safe.dji.com> adresindeki DJI Fly Safe web sitesi aracılığıyla bir kilit açma talebi göndermelidir. Kilit açma isteği onaylandıktan sonra, kullanıcı DJI Fly uygulaması aracılığıyla kilit açma lisansını senkronize edebilir. Alternatif olarak kullanıcı, bir bölgenin kilitini açmak için hava aracını doğrudan onaylanmış Yetkilendirme Bölgesinde başlatabilir veya uçurabilir ve bölgenin kilitini açmak için DJI Fly'daki komutları takip edebilir.

Özel Kilit Açma, özel gereksinimleri olan kullanıcılar için özel olarak tasarlanmıştır. Kullanıcı tanımlı özel uçuş alanlarını belirler ve farklı kullanıcıların ihtiyaçlarına özel uçuş izni belgeleri sağlar. Bu kilit açma seçeneği tüm ülke ve bölgelerde mevcuttur ve <https://www.dji.com/flysafe> adresindeki DJI Fly Safe web sitesi aracılığıyla talep edilebilir



- Hava aracı, uçuş güvenliğini sağlamak için giriş yaptıktan sonra kilidi açılmış bölgenin dışına uçamayacaktır. Kalkış Noktası kilidi açılmış bölgenin dışındaysa hava aracı kalkış noktasına dönemez.
-

Uçuş Ortamı Gereklilikleri

- 10,7 m/sn'yi aşan rüzgar hızlarında, karlı, gök gürültülü, şimşekli, yağmurlu ve sisli kötü hava koşullarında hava aracını ÇALIŞTIRMAYIN.
- Yalnızca açık alanlarda uçuş yapın. Yüksek binalar ve geniş metal yapılar, cihazdaki pusulanın ve GNSS sisteminin doğruluğunu etkileyebilir. Bu yüzden balkondan veya binalara 15 metre mesafedeki herhangi bir yerden kalkış YAPMAYIN. Uçuş sırasında binalardan en az 15 m uzakta durun. Kalkış yaptıktan sonra Kalkış Noktasının güncellendiğine dair mesaj komutunu aldığınızdan emin olun. Hava Aracı binaların yakınında kalkış yaparsa Kalkış Noktası doğru çalışmayabilir. Bunun yaşanması halinde otomatik RTH aktifken hava aracının konumuna dikkat etmenizi tavsiye ederiz. Hava Aracı Kalkış Noktasına yaklaştığında, otomatik RTH özelliğinin kapatılması ve hava aracını uygun bir konuma indirmek için manuel olarak kontrol edilmesi tavsiye edilir.
- GNSS sinyali zayıf olduğunda hava aracını aydınlatmanın ve görüşün iyi olduğu ortamlarda uçurun. Görüş sistemi ışığın yetersiz olduğu koşullarda düzgün çalışmayabilir. Hava aracını yalnızca gündüzleri uçurun
- Engellerden, kalabalıklardan, ağaçlardan ve su kütlelerinden kaçının (önerilen yükseklik suyun en az 6 m üzerindedir).
- Elektrik hatları, baz istasyonları, elektrik trafoları ve telsiz iletim kuleleri gibi yüksek seviyelerde elektromanyetizma bulunan alanlardan kaçınarak paraziti en aza indirin.
- Radar istasyonları, mikrodalga röle istasyonları, mobil iletişim baz istasyonları ve dron engelleme ekipmanları gibi güçlü elektromanyetik dalga girişimi olan alanlardan 200 m'den fazla uzak durmaya çalışın.
- Hava aracının ve pilinin performansı, 5000 m'den (16.404 fit) yüksek irtifalarda uçarken sınırlıdır. Dikkatli uçuş.
- Hava aracının frenleme mesafesi uçuş irtifasından etkilenir. Rakım ne kadar yüksekse frenleme mesafesi de o kadar uzun olur. Kullanıcı, 3000 m'nin (9843 ft) üzerindeki bir irtifada uçarken, uçuş güvenliğini sağlamak için en az 20 m dikey frenleme mesafesi ve 25 m yatay frenleme mesafesi ayırmalıdır.
- Kutup bölgelerinde, hava aracındaki GNSS kullanılamaz. Bunun yerine görüş sistemini kullanın.
- Araba ve gemi gibi hareket eden nesnelerin üzerinden KALKIŞ YAPMAYIN.
- Düz renkli yüzeylerden veya araba tavanı gibi fazla yansımaya sahip yüzeylerden kalkış YAPMAYIN.
- Hava aracını yangın veya patlama riski olan bir ortamda ÇALIŞTIRMAYIN.
- Hava aracını, gözlük sistemini, uzaktan kumanda cihazını, pili, pil şarj cihazını ve pil şarj merkezini kuru bir ortamda çalıştırın.
- Hava aracını, gözlük sistemini, uzaktan kumanda cihazını, pili, pil şarj cihazını ve pil şarj merkezini kaza, yangın, patlama, sel, tsunami, çığ, toprak kayması, deprem, toz, kum fırtınası, tuz serpintisi veya küf riskleri olan yerlerin yakınında KULLANMAYIN.
- Hava aracını kuş sürülerinin yakınında ÇALIŞTIRMAYIN.
- Pil şarj cihazını nemli ortamlarda KULLANMAYIN.

Hava Aracını Sorumlu Bir Şekilde Çalıştırma

Ağır yaralanmaları ve maddi hasarı önlemek için aşağıdaki kurallara uyun:

1. Anestezi, alkol veya uyuşturucu etkisi altında olmadığınızdan veya baş dönmesi, aşırı yorgunluk, bulantı ya da hava aracını güvenli şekilde kullanma becerinizi olumsuz etkileyebilecek herhangi başka bir durumun söz konusu olmadığından emin olun.
2. İniş sırasında önce hava aracını, ardından uzaktan kumanda cihazını kapatın.
3. Herhangi bir binanın, kişinin veya hayvanın yaralanmasına veya mal hasarına neden olabilecek tehlikeli yükleri DÜŞÜRMEYİN, FIRLATMAYIN, ATEŞLEMEYİN veya başka şekilde ATMAYIN.
4. Düşmüş veya kazayla hasar görmüş ya da iyi durumda olmayan bir hava aracını KULLANMAYIN.
5. Acil durumlar veya bir olay meydana geldiğinde yeterince eğitim aldığınızdan ve acil durum planlarına sahip olduğunuzdan emin olun.
6. Bir uçuş planınız olduğundan emin olun. Hava aracını dikkatsizce UÇURMAYIN.
7. Kamerayı kullanırken başkalarının gizliliğine saygı gösterin. Yerel gizlilik yasalarına, düzenlemelerine ve ahlaki standartlara uyduğunuzdan emin olun.
8. Bu ürünü genel kişisel kullanım dışında herhangi bir nedenle KULLANMAYIN.
9. Casusluk, askeri operasyonlar veya yetkisiz araştırma gibi yasa dışı veya uygunsuz amaçlar için KULLANMAYIN.
10. Bu ürünü başkalarını itibarsızlaştırmak, istismar etmek, suistimal etmek, gizlice izlemek, tehdit etmek veya başkalarının gizlilik ve kamusal hakları gibi yasal haklarını ihlal etmek için KULLANMAYIN.
11. Başkalarının özel mülklerine izinsiz GİRMEYİN.

Uçuş Öncesi Kontrol Listesi

1. Gözlük sistemi, uzaktan kumanda cihazları, Akıllı Uçuş Pili ve mobil cihaz şarjının tamamen dolu olduğundan emin olun.
2. Pervanelerin doğru ve güvenli bir şekilde takıldığından emin olun.
3. Akıllı Uçuş Pili'nin uygun şekilde bağlandığından ve güvenli olduğundan emin olun.
4. USB-C bağlantı noktasının ve microSD kart yuvasının toza dayanıklı kapaklarının sıkıca kapatıldığından emin olun.
5. Gimbal koruyucunun çıkarıldığından emin olun. Tüm kamera lenslerinin ve sensörlerinin temiz olduğundan emin olun.
6. Hava aracının, uzaktan kumanda cihazının, gimbalin ve kameranın normal şekilde çalıştığından emin olun.
7. Gözlük sistemi antenlerinin açık olduğundan emin olun.
8. Gözlük sisteminin normal olarak çalıştığından ve video iletilerini gösterdiğinden emin olun.
9. Gözlük sisteminde maksimum uçuş irtifasının, maksimum uçuş mesafesinin ve RTH irtifasının tümünün yerel yasa ve düzenlemelere uygun şekilde ayarlandığından emin olun.

10. Yalnızca orijinal DJI yedek parçalarını veya DJI sertifikalı parçaları kullanın. Sertifikasız parçalar sistem arızalarına neden olabilir ve uçuş güvenliğini tehlikeye atabilir.
11. Uzaktan Kumanda Kimliğinin güncel ve çalışır durumda olup olmadığını kontrol edin.
12. Nüfusun yoğun olduğu bölgelerin üzerinden GEÇMEYİN.

Uçuş Operasyonu

Uçuş Operasyonu

Bu bölümde hava aracıyla farklı eylemlerin nasıl gerçekleştirileceği açıklanmaktadır. Aşağıdaki adımlar, kullanıcıların hava aracını düzgün şekilde çalıştırmasına yardımcı olacaktır.

1. Hava aracını, açık ve düz bir alanda hava aracının arka kısmı kullanıcıya bakacak şekilde yerleştirin.
2. Gözlük sistemini, uzaktan kumanda cihazını ve hava aracını çalıştırın.
3. Hava aracı durum göstergesi yeşil renkte yavaşça yanıp sönmeye kadar bekleyin ve gözlük sistemini takın.
4. Motorları çalıştırın.
5. Herhangi bir uyarı mesajı olmadığından ve GNSS sinyalinin güçlü olduğundan emin olmak için gözlük sistemindeki uçuş canlı görüntüsünü kontrol edin.
6. Hava aracı motorlarını çalıştırmak için kilit düğmesine iki kez basın, ardından hava aracının kalkış yapması için basın ve basılı tutun. Hava aracı yaklaşık 1,2 m'ye yükselecek ve havada asılı kalacaktır.
7. Hava aracını havada asılı iken otomatik olarak indirmek ve motorları durdurmak için kilit düğmesine basın ve basılı tutun.
8. Hava aracını, gözlük sistemini ve uzaktan kumanda cihazını kapatın.

Güvenli Uçuş Operasyonu



- İlk uçuştan önce gözlük sistemindeki eğitim rehberinin izlenmesi önerilir. Settings (Ayarlar) > Control (Kontrol) > Motion Controller (Hareket Kumandası) > Flight Control (Uçuş Kontrolü) > Motion Controller Instructions (Hareket Kumandası Talimatları) menüsüne gidin.

DJI Motion Controller 3'ün kilit düğmesini, kumanda çubuğunu ve gaz butonunu kullanarak hava aracını çalıştırın.

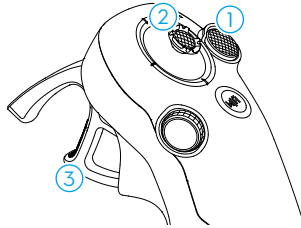

- ① Hava aracının kalkış, iniş ve frenini kontrol etmek için kilit düğmesini kullanın.
- ② Hava aracını yükseltmek, alçaltmak, yatay olarak* sola veya sağa hareket ettirmek için kumanda çubuğunu kareket ettirin.
- ③ Gaz butonuna bastığınızda karşınıza iki basınç seviyesi çıkar. Birinci ve ikinci konumun ortasına hafifçe bastığınızda fark edilir bir duraklama hissedebilirsiniz. Hava aracının farklı hareketlerini kontrol etmek için gaz butonuna farklı konumlarda basın.

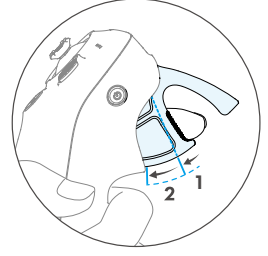

* Kolay ACRO etkinleştirilmediğinde veya Kolay ACRO eylemi Kaydırma olarak seçildiğinde.

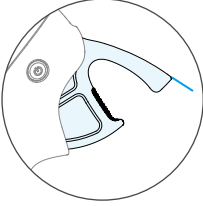

Gaz butonuna basılmadığında hava aracı, havada asılı kalacaktır.

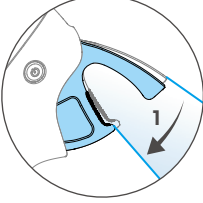

Gaz butonuna ilk konuma kadar hafifçe bastığınızda, hareket kumandasını dikey bir şekilde sola veya sağa eğerek hava aracının yönünü ayarlayabilirsiniz.

Şu anda hava aracının ileri doğru uçmayacağını unutmayın.



Hava aracını gözlük sistemindeki çemberin yönünde uçurmak için gaz butonuna ikinci konuma kadar basın.

Kalkış, Fren ve İniş

Kalkış	Hava aracı motorlarını çalıştırmak için kilit düğmesine iki kez basın, ardından hava aracının kalkış yapması için düğmeyi basılı tutun. Hava aracı yaklaşık 1,2 m'ye yükselecek ve havada asılı kalacaktır.
Fren yapılıyor	Hava aracının fren yapması ve olduğu yerde havada durması için uçuş sırasında kilit düğmesine basın. Uçuş kontrolüne devam etmek için tekrar basın.
İniş yapılıyor	Hava aracını havada asılı iken otomatik olarak indirmek ve motorları durdurmak için kilit düğmesine basın ve basılı tutun.



- Kilit düğmesine iki kez basılarak hava aracı motorları çalıştırdıktan sonra, hava aracının kalkması için kumanda çubuğunu yavaşça yukarı itin.
- Kolay ACRO devre dışyken, hava aracı iniş konumuna uçtuğunda, hava aracına iniş yaptırmak için kumanda kolunu hafifçe aşağı itin. İndikten sonra, kumanda çubuğunu aşağı itin ve motorlar durana kadar bu pozisyonda tutun.



- Uçuş sırasında bir acil durum meydana gelirse (çarpışma veya hava aracı kontrolden çıkarsa), kilit düğmesine dört kez basılması Uçuş Ortasında Motorları Durdur işlevini tetikleyecek, bu da hava aracı motorlarını derhal durduracaktır. **Uçuş Ortasında Motorları Durdur işlevi, hava aracının düşmesine neden olacaktır. Dikkatli çalıştırın.**
- Hareket kumandasını kullanırken uçuş güvenliğini sağlamak amacıyla, gözlük sistemini çalıştırmadan önce frene basıp havada durmak için kilit düğmesine bir kez basın. Bunu yapmazsanız bir güvenlik riski ortaya çıkabilir ve uçağın kontrolünü kaybetmenize veya yaralanmaya yol açabilir.

İleri ve Geri Yönde Uçma

İleri veya geri uçmak için hareket kumandasının gaz butonuna basın veya butonu itin. Hızlandırmak için basarken veya iterken daha fazla baskı uygulayın. Durması ve havada asılı kalması için bırakın.

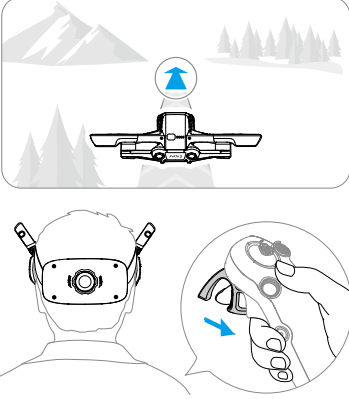
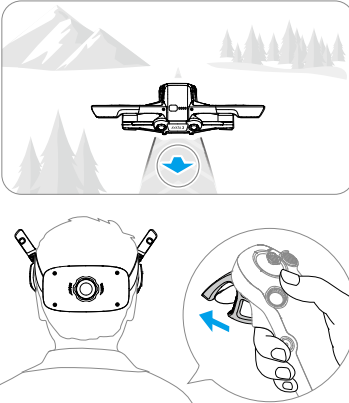
Uçuş Yörüngesi	Notlar
	<p>Hava aracını gözlük sistemindeki çemberin yönünde uçurmak için gaz butonuna ikinci konuma kadar basın.</p>
	<p>Uçağı ters yöne doğru uçurmak için gaz butonunu ileri doğru itin.</p>

Hava Aracı Yönünü Ayarlama

İlk konuma kadar gaz butonuna yavaşça basın ve aynı anda hava aracının dönmesini sağlamak için hareket kumandasının üst kısmını her iki yöne doğru eğin. Hareket kumandasını eğme açısı büyüdükçe hava aracı daha hızlı döner. Gözlük sistemindeki çember sola ve sağa hareket edecek ve uçuş canlı görüntüsü buna göre değişecektir.

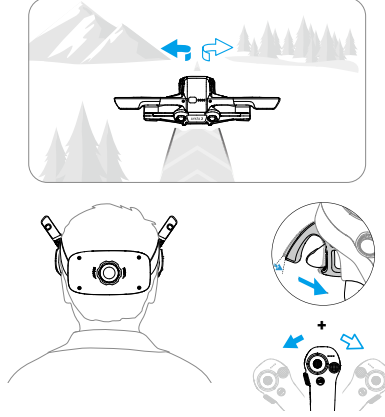

Hava Aracının Belirli Bir Açıda Yükselmesini veya Alçalmasını Sağlama

Hava aracının yukarı dönük bir açıyla uçuşması gerektiğinde, hareket kumandasını yukarı doğru eğerken gaz butonuna ikinci konuma kadar basın.

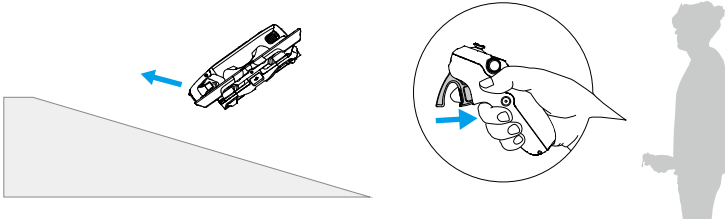

Hava aracının aşağı dönük bir açıyla uçuşması gerektiğinde, hareket kumandasını aşağı doğru eğerken gaz butonuna ikinci konuma kadar basın.

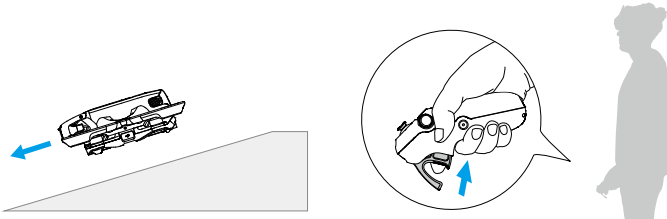

Gimbal ve Kameranın Kontrol Edilmesi

Gimbalin eğimini kontrol etmek için hareket kumandasını yukarı ve aşağı eğin. Gimbal eğimi, hareket kumandasının eğimine paralel olarak değişir ve daima hareket kumandasının yönüyle aynı yödedir. Gözlük sistemindeki çember yukarı ve aşağı hareket edecek ve uçuş canlı görüntüsü buna göre değişecektir.

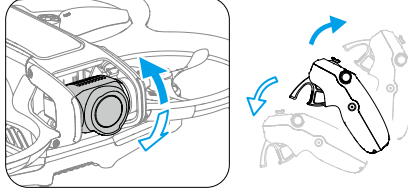

Uçuş Modlarını Değiştirme

Hareket kumandasını iki moda sahiptir: Normal mod ve Sport modu. Varsayılan olarak Normal mod seçilidir.

Normal mod ile Sport modu arasında geçiş yapmak için mod düğmesine bir kez basın. Sport modunda uçarken hava aracının uçuş hızı daha yüksek olacaktır. Hareket kumandasının çalışma mantığı Sport modunda Normal modla aynı kalır.

Tüm uçuş modları arasındaki farklar hakkında daha fazla bilgi almak için "Uçuş Modları" bölümüne göz atın.

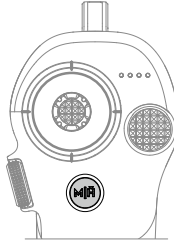

Kafa İzleme

Kafa izleme etkinken, hava aracının yatay yönü ve gimbalın eğimi, baş hareketleriyle kontrol edilebilir. Uçuş canlı görüntüsünden kısayol menüsünü açın, hızlı kontrol menüsüne erişin ve Kafa İzleme modunu etkinleştirmek için şuna tıklayın: .

Kafa İzleme moduna girdikten sonra, hareket kumandası gimbal eğimini kontrol edemeyecek ve yalnızca hava aracı üzerinden kontrol mümkün olacaktır. Kullanıcılar, gaz butonuna basmadan hareket kumandasını eğerek uçağın yönünü kontrol etmeye devam edebilir.

 • Gözlük sisteminizi çıkardıktan sonra Kafa İzleme kullanılamaz.

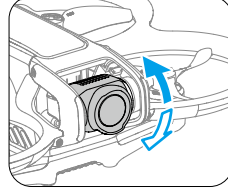
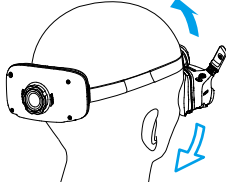
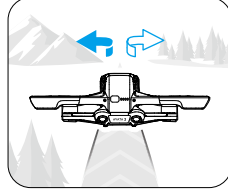
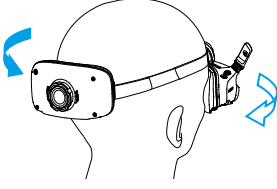

Kolay ACRO

Ön takla, geri takla, yuvarlanma ve 180° kayma dahil Kolay ACRO eylemlerini gerçekleştirmek için hareket kumandasını kullanın.

⚠ • Uçuş güvenliği için Kolay ACRO eylemlerini açık bir alanda gerçekleştirin.

1. Kısayol menüsünü açın ve Kolay ACRO'yu seçin. Hava aracı Kolay ACRO moduna girecektir. Kolay ACRO'ya üç eylem dahildir: Kaydırma, 180° Kayma ve Takla. Seçilen eylemi, gözlük sistemindeki canlı görüntünün sol tarafında görüntüleyin.

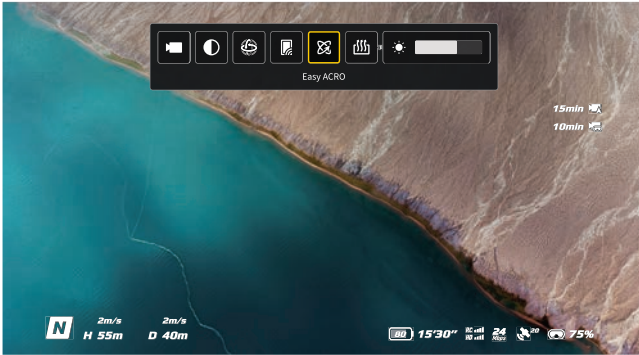

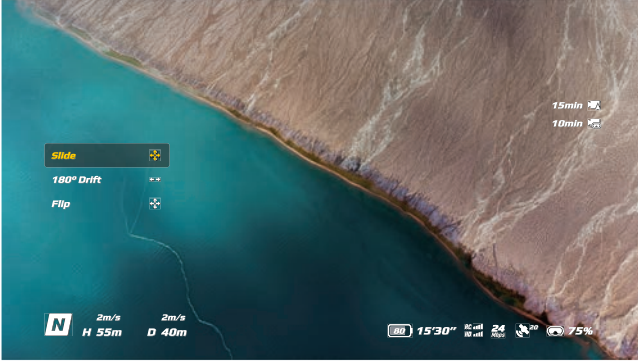

2. Kolay ACRO eylemleri arasında geçiş yapmak için hareket kumandası üzerindeki kadranı kullanın.
3. Kolay ACRO etkinleştirildiğinde, aşağıda gösterildiği gibi farklı Kolay ACRO eylemlerini gerçekleştirmek için kumanda çubuğunu hareket ettirin.

Kaydırma

Hava aracının yükselmesini veya alçalmasını sağlamak için yukarı veya aşağı yönde kaydırın.

Hava aracını sola veya sağa yatay olarak hareket ettirmek için kumanda çubuğunu sola ya da sağa itin.

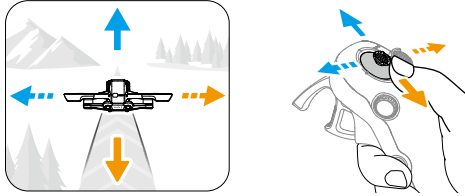

180° Kayma

Hava aracının 180° sola veya sağa kaymasını sağlamak için kumanda çubuğunu sola ya da sağa itin.

Bu eylem modunda kumanda çubuğunu yukarı veya aşağı ittiğinizde hava aracı yanıt vermeyecektir.

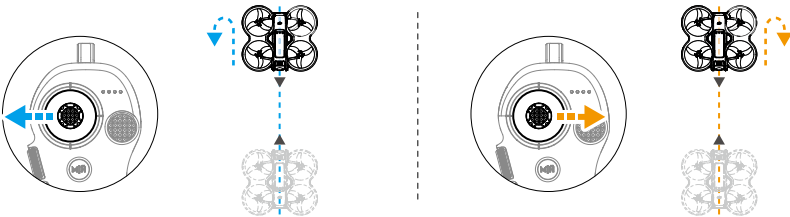

Takla

Hava aracının ön takla veya geri takla atmasını sağlamak için yukarı veya aşağı yönde kaydırın.

Hava aracının sola veya sağa bir dönüş yapmasını sağlamak için kumanda çubuğunu sola ya da sağa itin.

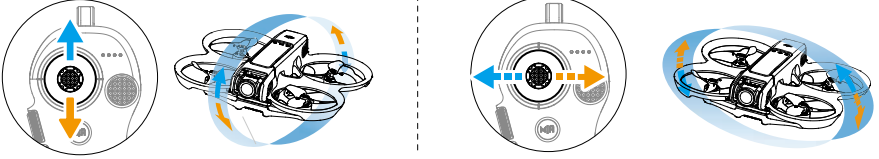

- Kolay ACRO aşağıdaki durumlarda etkinleştirilemez:
 - a. Video kaydederken;
 - b. Kafa İzleme etkinken;
 - c. DJI FPV Remote Controller 3 ile kullanılırken.



- Kolay ACRO eylemlerini gerçekleştirmeden önce çevrenize dikkat edin ve yakınlarda herhangi bir engel olmadığından emin olun.
- Kolay ACRO aşağıdaki durumlarda kullanılamaz:
 - a. Hava aracı kalkarken, havada dururken, inerken veya başlangıç noktasına dönerken;
 - b. Araç Sport modundayken;
 - c. Hava aracı pil seviyesi %25'ten düşükken;
 - c. Aracın irtifası 1,5 metreden az olduğunda;
 - e. Araç kuvvetli rüzgarlı (rüzgar hızı 10 m/s'yi aşan) bir ortamda uçarken;
 - f. Konumlandırma performansı iyi değilken (GNSS sinyali zayıfken);
 - g. Hava aracı, Kısıtlı Bölgenin veya İrtifa Bölgesinin tampon bölgesindeyken veya Maksimum Uçuş Mesafesine yaklaştığında.
- Hava aracının davranış açısı arttıkça (örneğin, yüksek hızlı dönüşler yaparken veya hızlı bir şekilde hızlanırken ya da yavaşlarken), hava aracının yüksekliğinin de artırılması gerekecektir. Aksi takdirde Kolay ACRO kullanılamaz.

Video Kayıt Önerileri ve İpuçları

1. Uçuş öncesi kontrol listesi, kullanıcının uçuşuna ve güvenli bir şekilde video çekmesine yardımcı olmak için tasarlanmıştır. Her uçuştan önce uçuş öncesi kontrol listesinin tamamının üzerinden geçin.
2. Fotoğraf çekmek ve video kaydetmek için Normal modun kullanılması tavsiye edilir.
3. Yağmur veya rüzgar gibi kötü hava koşullarının olduğu günlerde UÇMAYIN.
4. İhtiyaçlarınıza en uygun kamera ayarlarını seçin.
5. Uçuş rotalarını belirlemek ve ön izleme yapmak için deneme uçuşları gerçekleştirin.
6. Uçarken hava aracının sorunsuz ve dengeli bir şekilde hareket etmesini sağlamak için gaz butonuna uygulanan basıncı kontrol edin.

Hava Aracı

Hava Aracı

Uçuş Modları

Hava aracı aşağıdaki uçuş modlarını destekler. Uçuş modları, hareket kumandasındaki Mod düğmesi kullanılarak Normal mod ile Sport mod arasında değiştirilebilir.

Normal Mod: Hava aracı bu modda hassas bir şekilde havada durabilir ve istikrarlı bir şekilde uçabilir, bu da onu çoğu uçuş senaryosu için uygun hale getirir.

Sport Mod: Sport modunda hava aracının maksimum yatay uçuş hızı daha yüksek olacaktır.

Manuel Mod: En yüksek manevra kabiliyeti sağlayan klasik FPV hava aracı kontrol modudur. Manuel modda, hassas havada kalma ve otomatik fren dahil tüm uçuş yardım işlevleri devre dışı bırakılır ve ustalık gerektiren bir kontrol modudur.

Normal mod ya da Sport modundayken aşağı Görüş Sistemi kullanılmadığında veya devre dışı bırakıldığında ve GNSS sinyali zayıf olduğunda ya da pusula parazit sorunu yaşadığında, hava aracında yatay kayma meydana gelir ve RTH kullanılamaz. Bu durumda, hava aracı havada duramaz veya otomatik fren yapamaz. Kazaları önlemek için hava aracını en kısa sürede indirin. Kapalı alanlarda veya GNSS sinyalinin zayıf olduğu ya da aydınlatmanın yeterli olmadığı alanlarda uçurmaktan kaçının.



- Güvenlik nedeniyle, hava aracı ilk uçuşta varsayılan olarak Başlangıç modunda uçar. Başlangıç modunda hava aracının maksimum uçuş hızı 1 m/sn'dir. Başlangıç modundan çıkmak için gözlük sisteminde menüyü açın ve Settings (Ayarlar) > Control (Kontrol) > Beginner Mode (Başlangıç Modu) adımlarını takip edin.
- Manuel mod yalnızca hava aracını çalıştırmak için DJI FPV Remote Controller 3 kullanıldığında desteklenir. Gaz kolu direnci de ayarlanabilir. DJI Motion Controller 3 Manuel modu desteklemez. Manuel mod hakkında daha fazla bilgi almak için lütfen DJI FPV Remote Controller 3 Kullanım Kılavuzu'na bakın.



- Hava aracı Spor modunda veya Normal modda yükselirken ve alçalırken rüzgarsız koşullarda en az 10 m frenleme mesafesi gereklidir.
- Sport modunda hava aracının maksimum uçuş hızı ve frenleme mesafesi önemli ölçüde artar. Rüzgarsız koşullarda minimum 30 m frenleme mesafesi gereklidir.
- Sport modunda iken hava aracının tepki kapasitesi önemli ölçüde artar; dolayısıyla uzaktan kumanda cihazındaki küçük bir kumanda çubuğu hareketi, hava aracının uzun bir mesafe kat etmesine neden olur. Uçuş sırasında yeterli manevra alanı sağladığınızdan emin olun.
- Hava aracının uçuş yüksekliği 5 m'den az olduğunda veya hava aracının çevresinde 5 m'lik bir yarıçap dahilinde engeller olduğunda, Manuel modu etkinleştirirken dikkatli olun. Aşağıda belirtilen durumlarda hava aracını Manuel modda döndürürken davranış dengesiz hale gelebilir. Dengeli bir uçuş için hava aracını dikkatli bir şekilde kullanın.
 - Hava aracını yüksek bir hızda döndürürken;
 - Uçuş yüksekliği deniz seviyesinden 3000 metrenin üzerinde olduğunda;
 - Uçuş hızı 13 m/s'yi aştığında veya rüzgar hızı 7,9 m/s'yi aştığında.

Hava Aracı Durum Göstergesi

Hava aracında gövdenin üst kısmında bir hava aracı durum göstergesi vardır.

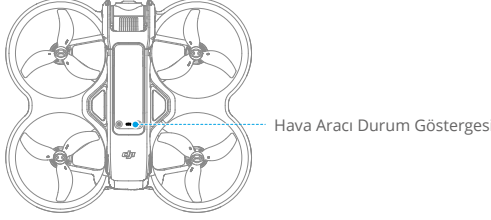

Hava Aracı Durum Göstergesi Açıklamaları

Normal Durumlar

	Dönüşümlü olarak kırmızı, sarı ve yeşil renkte yanıp söner	Çalıştırma ve otomatik tanı testlerini uygulama
	Yeşil renkte yavaşça yanıp söner	GNSS veya görüş sistemi, konumlandırma için etkinleştirilmiştir
	Sarı renkte yavaşça yanıp söner	GNSS ve görüş sistemi devre dışı
	Mor renkte yavaşça yanıp söner	Hava aracı Manuel modda



Uyarı Durumları

	Sarı renkte hızla yanıp söner	Uzaktan kumanda cihazı sinyali kayboldu
	Yavaşça kırmızı yanıp sönüyor	Kalkış devre dışı, ör. düşük pil ^[1]
	Kırmızı renkte hızla yanıp söner	Çok düşük pil
	Kırmızı renkte yanıp söner	IMU hatası
	Sabit kırmızı	Kritik hata
	Dönüşümlü olarak kırmızı ve sarı renkte yanıp söner	Pusula kalibrasyonu gerekli

[1] Durum göstergeleri yavaşça kırmızı yanıp sönerken hava aracı kalkış yapamıyorsa gözlük sistemindeki uyarı yazısına bakın.

Kalkış Noktasına Dönüş

Kalkış Noktasına Dönüş (The Return to Home - RTH) fonksiyonu, hava aracını otomatik olarak en son kaydedilen Kalkış Noktasına uçurur. RTH üç şekilde tetiklenebilir: Kullanıcı aktif olarak tetiklerse, hava aracının pili zayıfsa veya uzaktan kumanda sinyali ya da video iletim sinyali kaybolursa (Arıza Korumalı RTH tetiklenir). Hava aracının, Kalkış Noktasını başarılı bir şekilde kaydetmesi ve konumlandırma sisteminin normal çalışması durumunda, RTH fonksiyonu tetiklendiğinde, hava aracının otomatik olarak geri uçuşması ve Kalkış Noktasına inmesi gerekir.

	GNSS	Açıklama
Kalkış Noktası		<p>Hava aracının güçlü ila orta derecede güçlü bir GNSS sinyalini aldığı ilk konum (beyaz bir simge ile gösterilir) varsayılan Kalkış Noktası olarak kaydedilecektir. Hava aracı, güçlü ila orta derecede güçlü başka bir GNSS aldığı anda Kalkış Noktası kalkış yaparken güncellenebilir. Sinyali zayıfsa Kalkış Noktası güncellenmeyecektir. Hava aracının durum göstergesi hızlı bir şekilde yeşil renkte yanıp söner ve Kalkış Noktasının güncellendiğini onaylamak için gözlük sisteminde bir komut belirir.</p> <p>Uçuş sırasında, uçağın son kaydedilen Kalkış Noktasının konumunu belirtmek için gözlük sisteminde bir H sembolü görüntülenir.</p>

Uyarılar

- ⚠ RTH sırasında, hava aracının çevresindeki ve üzerindeki engeller tespit edilemez veya bunlardan kaçılmaz.
- GNSS sinyali zayıfsa veya mevcut değilse hava aracı Kalkış Noktasına geri dönemez. Arıza Korumalı RTH tetiklendikten sonra GNSS sinyali zayıflarsa veya kaybolursa hava aracı otomatik olarak alçalır ve iniş yapar.
- Her uçuştan önce RTH irtifasını ayarladığınızdan emin olun. Gözlük sisteminde Settings (Ayarlar) > Safety (Güvenlik) adımlarını takip ederek uygun RTH irtifasını ayarlayın.
- GEO Bölgeler RTH'yi etkileyecektir. Hava aracı RTH sırasında bir GEO bölgesinin içine uçarsa bulunduğu yerde havada durur.
- Rüzgar hızının çok yüksek olduğu durumlarda hava aracı Kalkış Noktasına dönemeyebilir. Dikkatli uçuş.
- Hava aracı engellerle çevrili bir ortamda uçarken (yüksek binaların yakını gibi) veya GNSS sinyali zayıf olduğunda Kalkış Noktasının konumu hatalı olabilir. Bu da hava aracı ile gözlük sisteminde görüntülenen Kalkış Noktası arasındaki yatay mesafede büyük bir hataya yol açar. Dikkatli uçuş.

Tetikleme Yöntemi

Kullanıcı aktif olarak RTH'yi tetiklediğinde

Kalkış Noktasına Dönüşü (RTH) başlatmak için hareket kumandasındaki Mod düğmesini basılı tutun. Hava aracı, son güncellenen Kalkış Noktasına geri uçacaktır. Hava aracı RTH gerçekleştirirken RTH'yi iptal etmek için kilit düğmesine bir kez basın. RTH'den çıktıktan sonra, kullanıcılar hava aracının kontrolünü geri kazanacaktır.

Hava aracı pil seviyesi düşükken

Pil seviyesi düşük olduğunda ve yalnızca Kalkış Noktasına dönmek için yeterli olduğunda gözlük sisteminde bir uyarı mesajı görüntülenecek ve bu mesajın ardından RTH tetiklenecektir. RTH, uzaktan kumanda cihazları kullanılarak iptal edilebilir. RTH, düşük pil uyarısının ardından iptal edilirse Akıllı Uçuş Pil düzeyi hava aracının güvenli iniş yapması için yeterli güce sahip olmayabilir, bu da hava aracının düşmesine veya kaybolmasına yol açabilir.

Mevcut pil seviyesi hava aracını ancak mevcut irtifasından alçalmasına yetecek kadar destekleyebilirse hava aracı otomatik olarak iniş yapar. Otomatik iniş iptal edilemez, ancak iniş sırasında hava aracının yatay hareketlerini kontrol etmek için uzaktan kumanda cihazları kullanılabilir.

Uzaktan kontrolün veya video iletim sinyalinin kaybolması

Uzaktan kumanda sinyali veya video iletim sinyali kaybolduğunda, Sinyal Kaybı Eylemi RTH olarak ayarlanmışsa hava aracı otomatik olarak Arıza Korumalı RTH'yi başlatacaktır.

Hava aracı orijinal uçuş rotası boyunca 50 m geriye doğru uçar ve ardından RTH prosedürünü gerçekleştirir. Orijinal uçuş rotası boyunca geriye doğru uçarken sinyal yeniden sağlarsa hava aracı doğrudan RTH prosedürünü gerçekleştirir.



- Kablosuz sinyal kaybolduğunda hava aracının vereceği tepki gözlük sisteminde değiştirilebilir. Ayarlarda iniş veya havada duruş seçilmiş olduğu takdirde hava aracı Arıza Korumalı RTH gerçekleştirmez.

RTH Prosedürü

1. Kalkış Noktası kaydedilir.
2. RTH başlatılır.
3. RTH başladığında, RTH prosedürü farklı RTH mesafelerine (hava aracı ile Kalkış Noktası arasındaki yatay mesafe) göre değişir:
 - a. Kalkış Noktası 5 m'den yakın mesafedeyse hava aracı hemen iniş yapar.
 - b. RTH mesafesi 5 m'den daha uzak ama 20 m'den daha yakın ise mevcut irtifada düz bir çizgide Kalkış Noktasına uçar.
 - c. RTH mesafesi 20 m'den fazla ise RTH irtifasına yükselir ve Kalkış Noktasına geri uçar. RTH irtifası mevcut irtifadan daha alçaksa hava aracı mevcut irtifada Kalkış Noktasına uçar.
4. Hava aracı, Kalkış Noktasının üzerindeki noktaya ulaştığında inmeye başlar.

İniş Koruması

İniş Koruması RTH ve otomatik iniş sırasında etkinleşir.

1. İniş Koruması sırasında hava aracı, uygun zemini otomatik olarak tespit eder ve buraya dikkatli biçimde iniş yapar.
2. Zeminin iniş için uygun olmadığı tespit edilirse hava aracı havada durur ve pilot onayını bekler.
3. İniş Koruması çalışmıyorsa hava aracı 0,25 m'ye alçaldığında gözlük sistemi bir iniş uyarısı gösterir. Hareket kumandasındaki kilit düğmesini basılı tuttuğunuzda hava aracı iniş yapacaktır.

- ⚠️
- İniş Koruması yalnızca iniş ortamının belirlenmesine yardımcı olur. Güvenliği sağlamak için iniş sırasında çevredeki ortama dikkat edin.
 - Aşağıdaki durumlarda İniş Koruması kullanılamayabilir ve hava aracı doğrudan uygun olmayan zemine inebilir:
 - a. Tek renkli, yansıtıcı veya az ışıklı yüzeyler, net dokusu olmayan geniş bir yüzey alanı veya pürüzsüz seramik fayanslar, yeterli ışık almayan garaj zeminini ve rüzgarda uçan çimenler gibi dinamik dokuya sahip yüzeyler üzerinde uçarken;
 - b. Büyük kayalar veya yükseltilmiş fayanslar gibi yansıtıcı veya tek renkli yüzeyler benzeri net dokusu olmayan engellerin üzerinde uçarken;
 - c. Elektrik hatları ve ağaç dalları gibi küçük veya ince engellerin üzerinden uçarken;
 - d. Kesilmiş ve düz çalılar, düz ağaç tepeleri ve yarım küre şeklindeki zemin gibi düz zemine benzeyen yüzeyler üzerinde uçarken.
 - Aşağıdaki durumlarda İniş Koruması kazara tetiklenebilir ve gözlük sisteminde hava aracının iniş yapamayacağına dair bir uyarı görüntülenir:
 - a. Islak zemin ve su birikintilerinin olduğu alanlar gibi görüş sisteminin suyla karıştırılabileceği yüzeylerin üzerinden uçarken;
 - b. Düz yüzeylerin üzerinde uçarken ancak yakınlarda tek renkli araba tepeleri ve tek renkli masalar gibi net dokuya sahip yüzeyler (eğik yüzeyler veya merdivenler) olduğunda.

Görüş Sistemi ve Kızılötesi Algılama Sistemi

Hava aracı hem bir Aşağı ve Geri Görüş Sistemi hem de Kızılötesi Algılama Sistemiyle donatılmıştır.

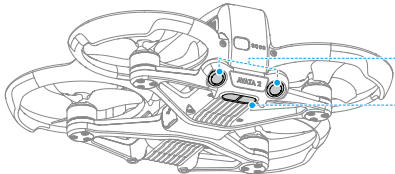

Aşağı ve Geri Görüş Sistemi

Kızılötesi Algılama Sistemi

Aşağı görüş sisteminin konumlandırma işlevi, GNSS sinyalleri kullanılmadığında veya zayıf olduğunda devreye girer. Bu işlev, Normal veya Sport modunda otomatik olarak etkinleştirilir.

Algılama Menzili

Geriye	FOV: 78° (yatay), 78° (dikey)
Aşağı	FOV: 78° (yatay), 78° (dikey) Hassas Ölçüm Aralığı: 0,3 - 20 m; Hassas Havada Kalma Aralığı: 0,3 - 10 m.

- ⚠** • Uçuş ortamına dikkat edin. Görüş sistemi ve kızılötesi algılama sistemi yalnızca belirli senaryolar altında çalışır ve insan kontrolünün ve muhakemesinin yerini alamaz. Uçuş sırasında çevredeki ortama ve gözlük sistemindeki uyarılara dikkat edin. Her zaman sorumlu bir şekilde hareket edin ve hava aracının kontrolünü sakın bırakmayın.
- Net bir desene sahip açık ve düz bir ortamda görüş sistemleri kullanılırken hava aracı maksimum 20 m irtifada havada durabilir. Görüş sistemi, hava aracının irtifası 0,5 - 10 m olduğunda en iyi şekilde performans gösterir. Hava aracının irtifası 10 m'nin üzerindeyse görüş konumlandırma performansı bundan etkilenebileceği için daha dikkatli olunmalıdır.
 - Hava aracı su yakınında uçarken görüş sistemi düzgün şekilde çalışmayabilir. Bu yüzden hava aracı iniş yaparken aşağıdaki sudan aktif şekilde kaçınmayabilir. Uçuşun sürekli olarak kontrollü bir şekilde gerçekleştirilmesi, çevredeki ortam dikkate alınarak makul kararlar verilmesi ve aşağı görüş sistemine çok fazla güvenilmemesi tavsiye edilir.
 - Hava aracı çok hızlı uçarken görüş sisteminin ve kızılötesi algılama sisteminin düzgün çalışmayabilir.
 - Görüş sistemi, desen farklılıkları net olmayan veya ışığın çok zayıf veya çok güçlü olduğu yüzeylere yakındayken düzgün şekilde çalışmaz. Görüş sistemi, aşağıdaki durumlarda düzgün şekilde çalışmaz:
 - a. Tek renkli yüzeylerin yakınında uçarken (ör. tamamen siyah, beyaz, yeşil).
 - b. Yansıtıcı özelliği yüksek yüzeylerin yakınında uçarken;
 - c. Su veya şeffaf yüzeylerin yakınında uçarken;
 - d. Hareketli yüzeyler veya nesnelerin yakınında uçarken;
 - e. Aydınlatmanın sık sık veya büyük ölçüde değiştiği bir alanda uçarken;
 - f. Aşırı karanlık (<10 lüks) veya aşırı parlak (>40.000 lüks) yüzeylerin yakınında uçarken;
 - g. Kızılötesi dalgaları güçlü biçimde yansıtan veya emen yüzeylerin (ör. aynalar) yakınında uçarken;
 - h. Desenleri veya dokuları net olmayan yüzeylerin (ör. elektrik direkleri) yakınında uçarken;
 - i. Birbirinin aynı ve tekrarlayan desenlere veya dokulara sahip yüzeylerin yakınında uçarken (ör. aynı tasarıma sahip fayanslar);
 - j. Yüzeyleri küçük olan engellerin bulunduğu alanların yakınında uçarken (ör. ağaç dalları ve elektrik hatları).
 - Sensörleri her zaman temiz tutun. Sensörleri ASLA kurcalamayın. Hava aracını çok tozlu ve nemli ortamlarda KULLANMAYIN. Kızılötesi algılama sisteminin ENGELLEMEYİN.
 - Hava aracı bir çarpışmaya karışırsa görüş sisteminin kalibre edilmesi gerekebilir.

- Yağmurlu, sisli veya görüş mesafesi 100 m'den az olduğunda UÇMAYIN.
- Her kalkıştan önce aşağıdaki kontrolleri gerçekleştirin:
 - a. Kızılötesi algılama sisteminin ve görüş sisteminin camının üzerinde herhangi bir etiket veya görüşe engel olabilecek herhangi başka bir nesne olmadığından emin olun.
 - b. Görüş sisteminin ve kızılötesi algılama sisteminin camında kir, toz veya su varsa bunları temizlemek için yumuşak bir bez kullanın. Alkol içeren hiçbir temizlik malzemesini KULLANMAYIN;
 - c. Kızılötesi algılama sisteminin ve görüş sisteminin camında herhangi bir hasar varsa DJI Destek ile iletişime geçin.

Pervaneler

Farklı yönlerde dönecek şekilde tasarlanmış iki tür pervane vardır. Talimatları izleyerek doğru pervaneleri doğru motorlara taktığınızdan emin olun.

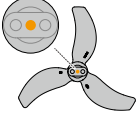
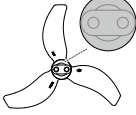
Pervaneler	Turuncu İşaretli	Turuncu İşaretsiz
Çizim		
Montaj Konumu	İşaretli kolun motorlarına takın.	İşaretsiz kolun motorlarına takın.

Pervanelerin Takılıp Çıkarılması

İşaretli pervaneleri işaretli kolun motorlarına; işaretsiz pervaneleri işaretsiz kolun motorlarına takın. Pervaneleri takmak için hava aracının kutusundan çıkan 1,5 mm tornavidayı kullanın. Pervanelerin sıkıca takıldığından emin olun.

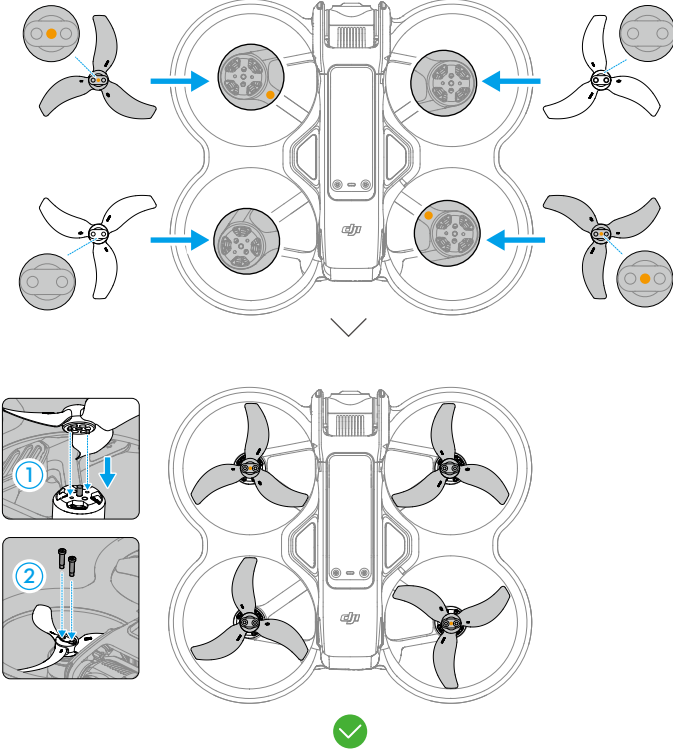

Vidaları gevşetmek ve pervaneleri motorlardan çıkarmak için hava aracının kutusundan çıkan tornavidayı kullanın.

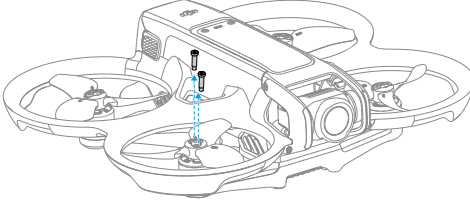

- Pervane kanatları keskindir. Dikkatli tutun.
- Yalnızca resmi DJI pervanelerini kullanın. Pervane türlerini **KARIŞTIRMAYIN**.
- Pervaneler zamanla eskijen bileşenlerdir. Gerekirse ek pervaneler satın alın.
- Pervaneleri takmak için yalnızca hava aracının kutusundan çıkan tornavidayı kullandığınızdan emin olun. Başka tornavidaların kullanılması vidalara zarar verebilir.
- Bir pervane kırılırsa ilgili motordaki pervaneyi ve vidaları çıkarıp atın.
- Her uçuş öncesinde pervanelerin ve motorların sıkıca takıldığından emin olun. Her 30 saatlik uçuştan (yaklaşık 60 uçuş) sonra pervanelerin üzerindeki vidaların sıkı olup olmadığını kontrol edin.
- Her uçuştan önce pervanelerin iyi durumda ve temiz olduğundan (üzerlerinde herhangi bir yabancı madde olmadığından) emin olun. Eskimiş, zedelenmiş veya kırık pervaneleri **KULLANMAYIN**. Üzerlerinde herhangi bir yabancı madde varsa pervaneleri yumuşak ve kuru bir bezle temizleyin.
- Yaralanmaları önlemek için dönen pervanelerden veya motorlardan uzak durun.
- Pervanelere zarar vermemek için, taşıma veya depolama sırasında hava aracını uygun şekilde paketleyin. Pervaneleri **SIKIŞTIRMAYIN** veya **BÜKMEYİN**. Pervaneler hasar görürse uçuş performansı etkilenebilir.
- Motorların sıkı şekilde monte edildiğinden ve sorunsuz şekilde döndüğünden emin olun. Bir motor sıkışmışsa ve serbestçe dönemiyorsa hava aracını hemen indirin.
- Motorların yapısını asla **DEĞİŞTİRMEYE KALKIŞMAYIN**.
- Uçuş sonrasında sıcak olabilecekleri için, motorlara asla **DOKUNMAYIN** ve elleri veya vücudun herhangi bir kısmını motorlarla asla **TEMAS ETTİRMEYİN**.
- Motorlardaki veya hava aracının gövdesindeki havalandırma deliklerini **TIKAMAYIN**.
- Hava aracının açıldığında bip sesi çıkardığından olduğundan emin olun.

Akıllı Uçuş Pili

Hava aracı, DJI Avata 2 Akıllı Uçuş Pili (BW520-2150-14.76) ile kullanılabilir. Bu, yüksek enerjili pil hücreleri ve gelişmiş bir pil yönetim sistemi kullanan 14,76 V, 2150 mAh pildir.

Uyarılar



• Kullanmadan önce Güvenlik Yönergelerine ve pilin üzerindeki etiketlere bakın. Tüm işlemlerin ve kullanımların sorumluluğu tamamen kullanıcılara aittir.

1. Akıllı Uçuş Pili çok sıcak olabileceği için, uçuştan hemen sonra ŞARJ ETMEYİN. Tekrar şarj etmeden önce pilin şarj sıcaklığı seviyesine kadar soğumasını bekleyin.
2. Hasarı önlemek için, pil ancak sıcaklık 5 °C ile 40 °C (41 °F ile 104 °F) arasında olduğu zaman şarj olur. İdeal şarj sıcaklığı 22 °C'ye 28 °C'dir (71,6 °F ile 82,4 °F). Şarj sırasında pil sıcaklığı 55 °C'yi (131 °F) aşarsa şarj işlemi otomatik olarak durur.
3. Düşük Sıcaklık Bildirimi:
 - a. Piller -10 °C'nin (14 °F) altındaki çok düşük sıcaklıklarda kullanılamaz.
 - b. -10 °C ile 5 °C (14 °F ile 41 °F) arasındaki düşük sıcaklıklarda uçuş sırasında pil kapasitesi önemli ölçüde azalır. Kalkış öncesinde pilin tam olarak şarj edildiğinden emin olun. Pili ısıtmak için hava aracının bir süre havada durması tavsiye edilir.
 - c. Sıcaklığın çok düşük olduğu ortamlarda, gözlük sistemi düşük pil voltajı uyarısı gösterir göstermez uçuşu sonlandırın.
 - d. Pilden optimal performans almak için pil sıcaklığını 20 °C'nin (68 °F) üzerinde tutun.
 - e. Düşük sıcaklık koşullarında pil kapasitesinin azalması, hava aracının rüzgar hızı direnci performansını düşürür. Dikkatli uçuşun.
 - f. Sıcaklığın düşük olduğu koşullarda yüksek bir irtifada uçarken ekstra dikkat edin.
4. Şişmeyi önlemek için pil bir gün boyunca boştaki olduğunda batarya %96'ya kadar otomatik deşarj olur. Beş gün süreyle kullanılmadığında ise pil %60'a kadar otomatik deşarj olur. Deşarj süreci boyunca pilden hafif bir ısı yayılması normaldir.
5. Aşırı deşarj pilin ciddi şekilde hasar görmesine yol açar. Pil seviyesi çok düşükse pil aşırı deşarjı önlemek için Uyku moduna girer.
6. Aşırı deşarj koruması etkinleştirilir ve pil kullanılmadığında aşırı deşarjı önlemek için deşarj işlemi otomatik olarak durur. Tekrar kullanmadan önce aşırı deşarj korumasından çıkarmak için pili şarj edin. Aşırı deşarj koruması, pil kullanımda olduğunda devre dışıdır.
7. Pil sağlığını korumak için pili en az üç ayda bir tamamen şarj edin. Pil uzun süre kullanılmazsa pil performansı etkilenebilir, hatta bu durum kalıcı pil hasarına yol açabilir.
8. Pilleri taşıırken güvenlik nedeniyle düşük güç seviyesinde tutun. Pillerin taşınmadan önce %30'a veya daha düşük seviyeye kadar deşarj edilmesi önerilir.

Pilin Takılması/Çıkarılması

Akıllı Uçuş Pilini hava aracının pil bölmesine takın. Pili, pilin tırnaklarının güvenli bir şekilde oturduğunu gösteren tıklama sesi gelene kadar tamamen taktığınızdan emin olun.

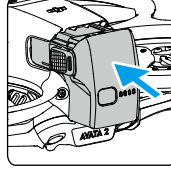

Pili yuvasından çıkarmak için, yan taraflarındaki pil tırnaklarının tırtıklı kısımlarına bastırın.

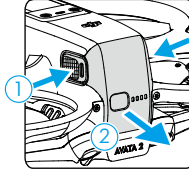



- Hava aracı çalışırken Pili TAKMAYIN veya ÇIKARMAYIN.
- Pilin takıldığından emin olmak için tıklama sesini duyun. Pil güvenli bir şekilde takılmadığında KALKIŞ YAPMAYIN çünkü bu durum pil ile hava aracı arasındaki temasın zayıf olması tehlike oluşturabilir. Pilin sağlam şekilde takıldığından emin olun.



Pil Kullanımı

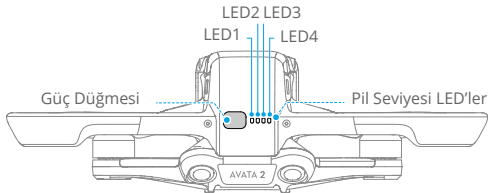































Pil Seviyesinin Kontrol Edilmesi

Mevcut pil seviyesini görmek için güç düğmesine bir kez basın.



 Pil seviyesi LED'leri, şarj ve deşarj sırasında pilin güç seviyesini gösterir. LED'lerin durumları aşağıda tanımlanmıştır:

 LED yanıyor.  LED yanıp sönüyor.  LED kapalı.

LED1	LED2	LED3	LED4	Pil Seviyesi
				%88 - %100
				%76 - %87
				%63 - %75
				%51 - %62
				%38 - %50
				%26 - %37
				%13 - %25
				%0 - %12









Açma/Kapatma

Hava aracını açmak veya kapatmak için güç düğmesine bir kez basın ve ardından basıp iki saniye basılı tutun. Pil seviyesi LED'leri, hava aracı çalıştırıldığında pil seviyesini gösterir. Hava aracı kapatıldığında pil seviyesi LED'leri söner.

Aygıt Yazılımının Güncellenmesi

Ek bir pilin güncellenmesi gerekiyorsa söz konusu pili hava aracına takın ve açın. Gözlük sisteminde pilin güncellenmesi için bir uyarı görünecektir. Kalkış öncesinde pilin güncellendiğinden emin olun.

Aşağıdaki tabloda güncelleme sırasındaki pil bilgileri ve ilgili LED düzenleri gösterilmektedir.

Yanıp Sönme Şekli				Bilgi
LED1	LED2	LED3	LED4	
				Pil yazılımını güncelleme
				Aygıt yazılım güncellemesi başarısız



- Güncelleme başarısız olursa pili hava aracına tekrar takıp açın ve DJI Assistant 2'yi (Tüketici Dron Serisi) kullanarak aygıt yazılımı güncellemesini yeniden deneyin. Daha fazla bilgi almak için Aygıt Yazılımı Güncellemesi kısmına bakın.

Pilin Şarj Edilmesi

Her kullanımdan önce pili tam olarak şarj edin. DJI Mini 2 SE İki Yönlü Şarj Merkezi, DJI 65 W Taşınabilir Şarj Cihazı veya diğer USB Güç Dağıtım şarj cihazları gibi DJI tarafından sağlanan şarj cihazlarının kullanılması önerilir. DJI Avata 2 İki Yönlü Şarj Merkezi ve DJI 65 W Taşınabilir Şarj Cihazı opsiyonel aksesuarlardır. Daha fazla bilgi almak için resmi DJI çevrimiçi mağazasını ziyaret edin.

- ⚠ • Uçağa takılı edilmiş bir pili şarj ederken desteklenen maksimum şarj gücü 30 W olarak hesaplanmıştır.

Bir Şarj Cihazının Kullanılması

1. Pilin, hava aracına doğru şekilde takıldığından emin olun.
2. Bir şarj cihazını bir AC güç kaynağına bağlayın (100-240 V, 50/60 Hz; gerekirse bir güç adaptörü kullanın).
3. Şarj cihazını hava aracının şarj bağlantı noktasına bağlayın.
4. Pil seviyesi LED'leri, şarj sırasında mevcut pil seviyesini gösterir.
5. Pil seviyesi LED'lerinin tamamı söndüğünde, pil tamamen şarj olmuş demektir. Pil tamamen şarj olduğunda şarj cihazını çıkarın.

- ⚠ • Hava aracı açksa pil şarj edilemez.

Şarj Merkezinin Kullanımı



DJI Avata 2 İki Yönlü Şarj Merkezi eğitim videolarını izlemek için aşağıdaki bağlantıyı ziyaret edin.



<https://s.dji.com/guide77>

DJI Avata 2 İki Yönlü Şarj Merkezi, uyumlu bir şarj cihazıyla birlikte kullanıldığında, üç adede kadar DJI Avata 2 Akıllı Uçuş Pilini güç seviyesi yüksek olandan düşük olana doğru şarj edebilir. Akıllı Uçuş Pilleri takıldıktan sonra bu şarj merkezi, USB-C bağlantı noktası aracılığıyla bir uzaktan kumanda veya cep telefonu gibi harici cihazlara güç sağlayabilir. Şarj merkezi, birden fazla düşük güçlü pilin kalan gücünü kalan en yüksek güce sahip pile aktarmak için güç biriktirme işlevini de kullanabilir.

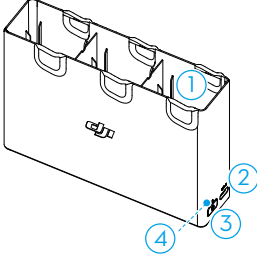

1. Pil Bağlantı Noktası
2. USB-C Bağlantı Noktası
3. İşlev Düğmesi
4. Durum LED'i

- ⚠️ • Akıllı Uçuş Pillerini şarj etmek için şarj merkezini kullanırken, DJI 65 W Taşınabilir Şarj Cihazının veya USB Güç Dağıtım şarj cihazının kullanılması önerilir. Bu şarj merkezi, DJI 65 W Taşınabilir Şarj Cihazı ile kullanıldığında bir Akıllı Uçuş Pili'ni yaklaşık 45 dakikada tamamen şarj edebilir.
- Şarj merkezi sadece BWX520-2150-14.76 Akıllı Uçuş Pilleri ile uyumludur. Şarj merkezini diğer pil modelleri ile KULLANMAYIN.
 - Harici bir cihazı şarj ederken veya güç biriktirirken şarj merkezini iyi havalandırmalı düz, dengeli bir yüzeye yerleştirin. Yangın tehlikelerini önlemek için cihazın uygun şekilde yalıtıldığından emin olun.
 - Pil bağlantı noktalarındaki metal terminallere DOKUNMAYIN. Fark edilebilir bir kalıntı varsa metal terminalleri temiz ve kuru bir bezle temizleyin.
 - Pil gücü düşük olan pilleri zamanında şarj ettiğinizden emin olun. Pil şarj merkezinde saklanması önerilir.

Akıllı Uçuş Pillerinin Şarj Edilmesi

1. Pilleri yerleştiklerine dair bir tık sesi duyulana kadar şarj merkezine takın.
2. Şarj merkezini bir USB-C şarj cihazı kullanarak bir elektrik prizine bağlayın. En yüksek güç seviyesine sahip Akıllı Uçuş Pili, ilk olarak şarj edilir ve ardından diğer piller güç seviyelerine göre sırayla şarj edilir. Durum LED'i, şarj sırasında pil seviyesini gösterir. Durum LED göstergesi yanıp sönmeye şekli hakkında daha fazla bilgi için Durum LED Göstergesi Açıklamalarına bakın. Takılı pillerin güç seviyesini kontrol etmek için fonksiyon düğmesine basın.
3. Pil, şarj edildikten sonra şarj merkezinde saklanabilir. Kullanmak için pili şarj merkezinden çıkarın.

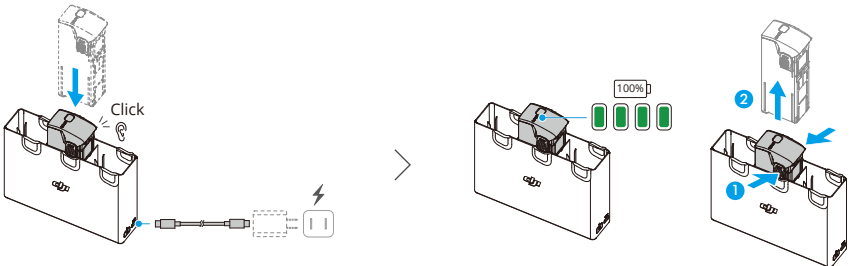

Şarj Merkezinin Güç Bankası Olarak Kullanılması

1. Şarj merkezine bir Akıllı Uçuş Pili takın. Cep telefonu veya uzaktan kumanda gibi USB-C bağlantı noktası aracılığıyla harici bir cihaz bağlayın.
2. Önce en düşük güç seviyesine sahip pil deşarj edilecek ve ardından kalan piller sırayla deşarj edilecektir. Harici cihazı şarj etmeyi durdurmak için harici cihazın şarj merkeziyle bağlantısını kesin.



- Bir pilin kalan şarjı %7'den düşükse pil harici cihazı şarj edemez.
- Şarj işlemi otomatik olarak başlamazsa şarjı etkinleştirmek için işlev düğmesine basın.

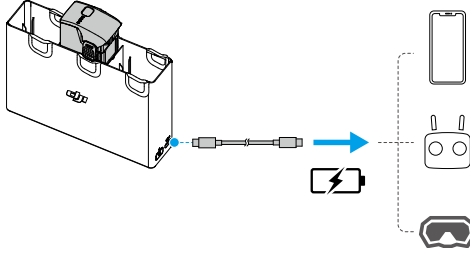

Güç Biriktirme

1. Şarj merkezine birden fazla pil takın ve durum LED'i yeşile dönene kadar fonksiyon düğmesini basılı tutun. Şarj Merkezinin durum LED'i yeşil yanıp söndüğünde en düşük güç seviyesine sahip pilden en yüksek güç seviyesine sahip pile şarj aktarılır.
2. Güç biriktirmeyi durdurmak için durum LED'i sarıya dönene kadar fonksiyon düğmesini basılı tutun. Güç biriktirmeyi durdurduktan sonra, pillerin güç seviyesini kontrol etmek için fonksiyon düğmesine basın.



- Güç biriktirme aşağıdaki durumlarda otomatik olarak durur:
 - a. Gücü alan pil tamamen şarj olmuştur veya gücü veren pilin seviyesi %5'ten düşüktür.
 - b. Güç biriktirme sırasında şarj merkezine bir şarj cihazı veya harici cihaz bağlanmış veya şarj merkezine herhangi bir pil takılmış veya şarj merkezinden çıkarılmıştır.
 - c. Anormal pil sıcaklığı nedeniyle güç biriktirme 15 dakikadan uzun süre kesintiye uğramıştır.
- Güç biriktirme sonrasında, deşarjı önlemek için en düşük güç seviyesindeki pili mümkün olan en kısa sürede şarj edin.

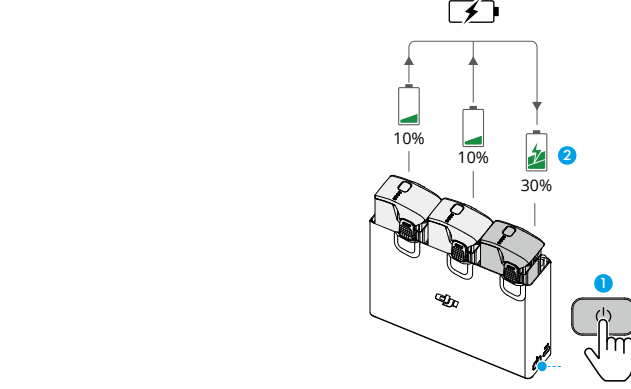

Durum LED Göstergesi Açıklamaları

Yanıp Sönme Şekli	Açıklama
☀️ —	Sabit sarı Şarj merkezi boşta
☀️ — ☀️ — ☀️ —	Yanıp sön en yeşil Pil şarj etme veya güç biriktirme
☀️ —	Sabit yeşil Tüm piller tamamen şarj olmuş veya harici cihazlara güç sağlıyor
☀️ ☀️ ☀️	Yanıp sön en sarı Pillerin sıcaklığı çok düşük veya yüksektir (başka bir işleme gerek yoktur)
🔴 —	Sabit kırmızı Güç kaynağı veya pil hatası (pilleri çıkarıp tekrar takın veya şarj cihazını çıkarıp takın)

Pil Koruma Mekanizmaları

Pil seviyesi LED'leri, anormal şarj koşullarında tetiklenen pil koruma bildirimleri gösterebilir.

Pil Koruma Mekanizmaları					
LED1	LED2	LED3	LED4	Yanıp Sönme Şekli	Durum
☉	☀️	☉	☉	LED2 saniyede iki kez yanıp söner	Aşırı akım algılandı
☉	☀️	☉	☉	LED2 saniyede üç kez yanıp söner	Kısa devre algılandı
☉	☉	☀️	☉	LED3 saniyede iki kez yanıp söner	Aşırı şarj algılandı
☉	☉	☀️	☉	LED3 saniyede üç kez yanıp söner	Aşırı voltajlı şarj cihazı algılandı
☉	☉	☉	☀️	LED4 saniyede iki kez yanıp söner	Şarj sıcaklığı çok düşük
☉	☉	☉	☀️	LED4 saniyede üç kez yanıp söner	Şarj sıcaklığı çok yüksek

Bu pil koruma mekanizmalarından herhangi birisi etkinse şarj işlemine devam etmek için şarj cihazının çıkarılıp tekrar takılması gerekir. Şarj sıcaklığı anormale normale dönmesini bekler. Pil, şarj cihazını tekrar çıkarıp takmaya gerek kalmadan otomatik olarak şarj etmeye devam edecektir.

Gimbal ve Kamera

Gimbal Profili

Hava aracının gimbalı, kamerayı stabilize ederek kullanıcının yüksek uçuş hızlarında bile görüntü ve videoları net ve stabil bir şekilde çekmesine olanak sağlar.

Gimbal Açısı

Gimbal, -85° ila 80° arasında kontrol eğim aralığına sahiptir. Kamera eğimini kontrol etmek için uzaktan kumanda cihazlarını kullanın.

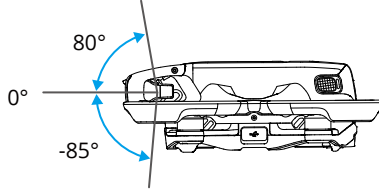

Gimbal Modu

Gimbal modu, uçuş moduna göre otomatik olarak değişecektir.

Normal/Sport modu: Gimbal davranış sabitleme modundadır. Gimbalın eğim açısı, sabit resimler çekmek için uygun olan yatay düzleme bağlı olarak sabit kalacaktır.

Manuel mod: Gimbal, kilit modundadır. Gimbalın eğim açısı, hava aracı gövdesine bağlı olarak sabit kalacaktır.



- Havalanmadan önce gimbal'in üzerinde etiket veya nesne bulunmamasına dikkat edin. Hava aracı çalıştıktan sonra gimbal'e DOKUNMAYIN veya VURMAYIN. Gimbal'i korumak için hava aracına açık ve düz bir zeminden kalkış yapın.
- Gimbaldaki hassas parçalar bir çarpışmayla veya darbeye hasar görebilir, bu da gimbalin anormal şekilde çalışmasına neden olabilir. Gimbalin hasar almadığından emin olun.
- Gimbal üzerine, özellikle gimbal motorlarına toz veya kum gelmesinden kaçının.
- Hava aracı düz olmayan bir zemin üzerindeyse gimbal hareketleri engelleniyorsa ya da gimbal bir çarpışma ya da çarpıma maruz kalıyorsa gimbal motor hatası oluşabilir.
- Hava aracına güç verildikten sonra gimbal'e dış kuvvet UYGULAMAYIN.



- Gimbalin anormal işlev göstermesine neden olabileceği veya kalıcı motor hasarına bile yol açabileceği için gimbal resmi aksesuarlardan başka herhangi bir ekstra yük EKLEMEYİN.
- Hava aracını açmadan önce gimbal koruyucusunu çıkardığınızdan emin olun. Hava aracı kullanılmadığında gimbal koruyucusunu taktığınızdan emin olun.
- Yoğun siste veya bulutların içinde uçmak, gimbal'ı ıslatarak geçici arızaya yol açabilir. Gimbal kurduğunda tüm işlevselliğini geri kazanır.

Uyarılar

1. Sensörün hasar görmemesi için kamera merceğini lazer gösterisi gibi lazer ışınlarının olduğu ortamlara veya açık havada doğrudan gelen güneş ışığı gibi yoğun ışık kaynaklarına uzun süre boyunca MARUZ BIRAKMAYIN.
2. Kullanım ve saklama ortamındaki sıcaklık ve nem oranının kamera için uygun aralıklarda olduğundan emin olun.
3. Lensin hasar görmesini veya yetersiz görüntü kalitesini önlemek için lensi temizlerken bir lens temizleyicisi kullanın.
4. Oluşan ısı cihaza zarar verebileceği veya kullanıcının yaralanmasına neden olabileceği için, kamera üzerindeki havalandırma deliklerini TIKAMAYIN.
5. Kaydedilen videoların sonradan işlenmesi için Gyroflow gibi çevrimdışı sabitleme yazılımları kullanılıyorsa kayıt sırasında EIS'i devre dışı bıraktığınızdan ve gözlük sisteminde kamera FOV'unu Geniş olarak ayarladığınızdan emin olun.
6. Kameralar aşağıdaki durumlarda doğru şekilde odaklanmayabilir:
 - a. Uzaktaki karanlık nesnelere çekmek.
 - b. Aynı desenleri ve dokuları tekrarlayan veya net desenlere veya dokulara sahip olmayan nesnelere çekmek.
 - c. Parlak veya yansıtıcı nesnelere (sokak aydınlatması ve cam gibi) çekmek.
 - d. Yanıp sönen nesnelere çekmek.
 - e. Hızlı hareket eden nesnelere çekmek.
 - f. Hava aracı veya gimbal hızlı hareket ederken.
 - g. Odak aralığında farklı mesafelerde bulunan nesnelere çekmek.

Görüntü Depolama ve Dış Aktarma

Görüntü Depolama

Hava aracında 46 GB dahili depolama alanı bulunur. MicroSD kart yoksa fotoğraflar ve videolar hava aracının dahili belleğine kaydedilebilir. Fotoğraf ve videoları depolamak için hava aracı ile bir microSD kart kullanabilirsiniz. Yüksek çözünürlüklü video verileri için gereken yüksek okuma ve yazma hızları nedeniyle, UHS-I Hız Sınıfı 3. Derece veya üstü bir microSD kart kullanılması gerekir. Önerilen microSD kartlar hakkında daha fazla bilgi almak için Teknik Özellikler kısmına bakın.

Büyük miktarda veri depolamak için microSD kart kullanılması önerilir.



• Hava aracı tarafından kaydedilen fotoğraf ve videoların ön izlemesi yapılabilir. Gözlük sisteminin microSD kart yuvasına hava aracının microSD kartını takın.



- Hava aracı açıkken veya fotoğraf ya da video çekerken microSD kartı ÇIKARMAYIN. Aksi takdirde, microSD kart hasar görebilir.
- Kamera ayarlarının doğru şekilde yapılandırıldığından emin olmak için kullanmadan önce kontrol edin.
- Önemli fotoğraflar veya videolar çekmeden önce, kameranın düzgün çalışıp çalışmadığını test etmek için birkaç çekim yapın.
- Hava aracını doğru şekilde kapattığınızdan emin olun. Aksi takdirde, kamera parametreleri kaydedilmeyecektir ve kaydedilen videolar etkilenebilir. DJI, makine tarafından okunamayacak şekilde kaydedilmiş resim ve videoların neden olduğu herhangi bir kayıptan sorumlu değildir.
- Uzun süreli kullanımın ardından dahili depolama performansı düşebilir. İyi bir dahili depolama performansı sağlamak amacıyla verileri taşımak ve biçimlendirmek için gözlük sistemindeki talimatları izleyin.

Görüntü Dışa Aktarma

Çekimleri bir mobil cihaza aktarmak için QuickTransfer'i kullanın. Daha fazla bilgi almak için QuickTransfer kısmına bakın.

1. Hava aracını bir veri kablosu kullanarak bir bilgisayara bağlayın, hava aracının dahili depolama alanındaki veya hava aracına takılmış microSD karttaki görüntüleri aktarın. Dışa aktarma işlemi sırasında hava aracına güç verilmesi gerekmez.
2. microSD kartı hava aracından çıkarın ve bir kart okuyucuya takın ve microSD karttaki çekimleri kart okuyucu üzerinden dışa aktarın.

QuickTransfer

Bu hava aracı, mobil cihazlara Wi-Fi vasıtası ile doğrudan bağlanabilir ve böylece kullanıcılar, hava aracından mobil cihaza DJI Fly vasıtasıyla yüksek hızda fotoğraf ve video indirebilir.

QuickTransfer aracılığıyla görüntü dışa aktarmak için aşağıdaki adımları takip edin:

1. Hava aracının gücünü açın ve hava aracının kendi kendine tanılama testleri bitinceye kadar bekleyin.
2. Mobil cihazın Bluetooth, Wi-Fi ve konum hizmetlerini etkinleştirin.
3. DJI Fly'ı çalıştırın, ana ekranın sol alt köşesindeki QuickTransfer kartına dokunun,  ve bağlanılacak hava aracını seçin. DJI Fly'ı hava aracına ilk kez bağlanırken uygulamada bir istem görüldükten sonra güç düğmesini iki saniye basılı tutun. Pil seviyesi LED'leri içten dışa doğru yanıp söner ve ardından sürekli yanmaya başlar. DJI Fly, kullanıcılara uçağa bağlanmak isteyip istemediklerini sorar.
4. Başarılı şekilde bağlandıktan sonra hava aracındaki dosyalara erişilebilir ve bunlar yüksek hızda indirilebilir.



- Hava aracı, QuickTransfer kullanılarak DJI Fly'a bağlandığında, hava aracının gözlük sistemi ve uzaktan kumandayla bağlantısı kesilecektir. QuickTransfer'den çıktıktan sonra bağlantı otomatik olarak yeniden kurulacaktır. DJI Fly anormal bir şekilde kapatılırsa bağlantı yalnızca hava aracı yeniden başlatıldıktan sonra otomatik olarak yeniden kurulabilir.



- Maksimum indirme hızına yalnızca, 5,8 GHz frekans bandını ve Wi-Fi bağlantısını destekleyen cihazlar kullanırken ve parazit ve engel bulunmayan bir ortamda yasaların ve yönetmeliklerin 5,8 GHz frekansa izin verdiği ülkelerde ve bölgelerde erişilebilir. Yerel yönetmelikler (Japonya'da olduğu gibi) 5,8 GHz frekansa izin vermiyorsa veya kullanıcının mobil cihazı 5,8 GHz frekans bandını desteklemiyorsa veya ortamda şiddetli parazit bulunuyorsa böyle bir durumda QuickTransfer 2,4 GHz frekans bandını kullanacak ve maksimum indirme hızı önemli ölçüde düşecektir.
- QuickTransfer'i parazit bulunmayan engelsiz bir ortamda kullanın ve kablosuz yönlendiriciler, Bluetooth hoparlörler veya kulaklıklar gibi parazit kaynaklarından uzak durun.
- Bağlantı işlemini tetiklemekten kaçınmak için hava aracının güç düğmesine uzun süre BASMAYIN.

DJI Goggles 3

DJI Goggles 3

DJI Goggles 3, DJI hava aracı ile kullanılmak için iki yüksek performanslı ekran ve ultra düşük gecikmeli görüntü iletim özellikleriyle donatılmıştır, böylece gerçek zamanlı havadan Birinci Kişi Görüşü (FPV) deneyimi sağlar. DJI Goggles 3, Kafa İzleme işlevini destekler. Bu işlev sayesinde kafa hareketleriyle hava aracı ve gimbal kontrol edilebilir. DJI Motion Controller 3 ile kullanıldığı zaman, kullanıcılar çeşitli senaryolarda çekim yapma ihtiyaçlarını karşılamak için hava aracı ve gimbal kamerasını serbest şekilde kontrol edebilir.

Daha rahat bir deneyim sağlamak üzere, kullanım sırasında gözlük takma ihtiyacını ortadan kaldırmak için bu gözlük sistemi diyoptri ayarını desteklemektedir. Kullanıcıların gözlüklerini çıkarmadan Gerçek Görünüm aracılığıyla çevreyi görebilmesi için gözlük sisteminin ön tarafında iki kamera bulunur. Gözlük sistemi ayrıca canlı görüntüyü Wi-Fi aracılığıyla da bir mobil cihazla paylaşabilir.

Gözlük Sistemini Çalıştırma

Düğmeler

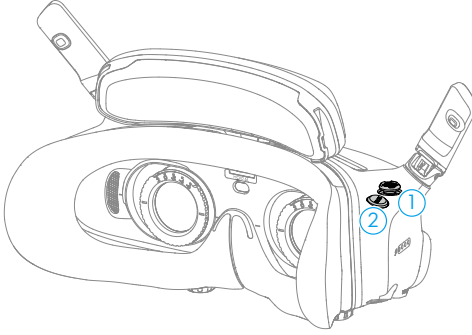

1. 5D Düğmesi

Gözlük sisteminin FPV görünümünden menüyü açmak için bu düğmeye basın veya düğmeyi itin. Kamera ayarları panelini açmak için düğmeyi ileri itin ve kısayol menüsünü açmak için geri itin.

Ayarlar paneli açıldıktan sonra menüde gezinmek veya parametre değerini ayarlamak için düğmeyi itin. Seçimi onaylamak için tekrar basın.

2. Geri Düğmesi

Önceki menüye dönmek veya mevcut görünümünden çıkmak için basın.

AR İmleci

Kalkıştan önce veya uçağın havada durmasını tetiklemek için kilit düğmesini kullanırken, kullanıcılar gözlük sistemi ekranıyla etkileşim kurmak için AR imlecini (sonunda daire bulunan beyaz çizgi) kullanabilirler.



⚠ • AR imleci, araba ve gemi gibi hareket eden nesnelere kullanılırken düzgün çalışmaz.

İmleci Tekrar Ortalama

İmleç gözlük sistemi ekranında görüntülenmiyorsa hareket kumandasını aşağıda gösterildiği gibi tutun ve ardından imleci ortalamak için hareket kumandasının sol tarafındaki kadranı basılı tutun.

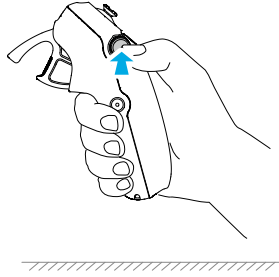

İmleç hala bulunamıyorsa imleç ekranda görünene kadar hareket kumandasını yukarı veya aşağı doğru eğin.

Menüyü Kullanma

- Hareket kumandası hareketlerini kullanarak imleci ekranın sol tarafındaki oka taşıyın. Gaz butonuna ilk konuma kadar yavaşça basın, ardından imleç küçülecek ve menü açılacaktır.

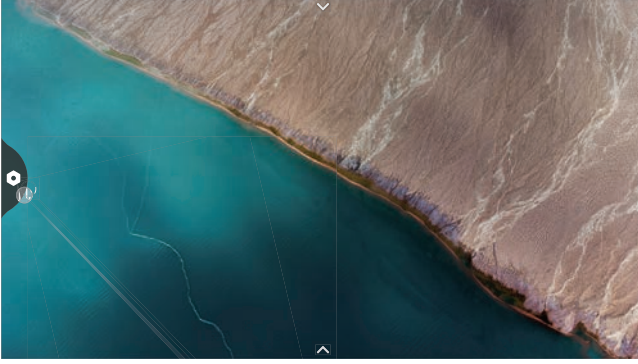

Menüyü yukarı veya aşağı kaydırmak için hareket kumandası üzerindeki kumanda çubuğunu kullanın.

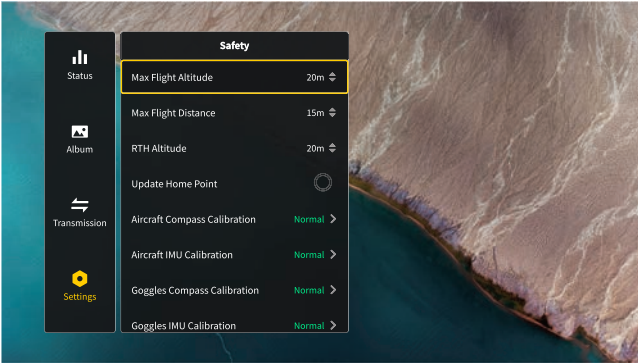
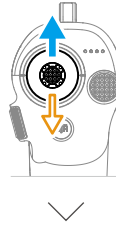

Önceki menüden çıkmak veya önceki menüye geri dönmek için gaz butonunu ileri doğru itin veya imleç ekrandaki herhangi bir boş noktadayken gaz butonuna yavaşça basın.

- İmleci ekranın üst kısmındaki oka taşıyın, kısayol menüsüne girmek için gaz butonuna basın ve Kayıt veya Gelişmiş Ekran gibi ayarları yapılandırın.

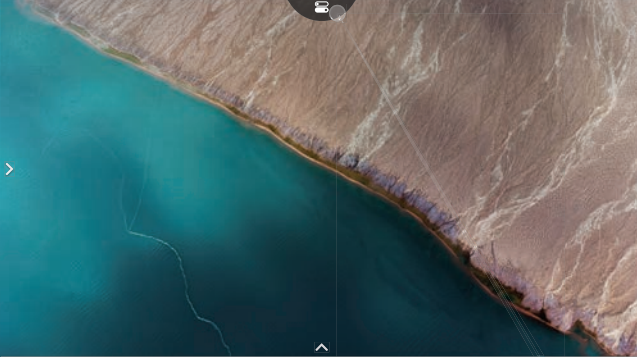

- İmleci ekranın altındaki oka götürün, kamera ayarlarına girmek için gaz butonuna basın ve hava aracı kamerasının parametrelerine ilişkin ayarları yapılandırın.

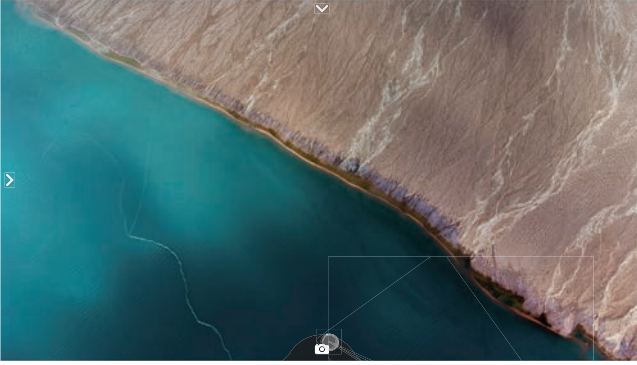

Video Oynatma Kontrolü

Gözlük sisteminin microSD kartında depolanan fotoğraf veya videoları ön izlerken imleç, oynatmayı kontrol etmek veya aşağıdaki gibi diğer işlemleri yapmak için kullanılabilir:

- Oynatmayı duraklatmak veya devam ettirmek için gaz butonuna basın, çıkmak için gaz butonunu ileri doğru itin.
- İlerleme çubuğunu ayarlamak için gaz butonuna basarken imleci sola veya sağa hareket ettirin.
- İmleci ekranın üst kısmındaki oka götürün, oynatma ayarlarına girmek ve ekran parlaklığını veya ses düzeyini ayarlamak için gaz butonuna basın.

Gözlük Sistemi Ekranı

FPV Görünümü



1. Uçuş Yönü Göstergesi

Hava aracını hareket kumandası ile kontrol ederken çember, hava aracının hangi yöne gittiğini gösterir.

2. Depolama Bilgileri

Hava aracının ve gözlük sisteminin kalan saklama kapasitesini gösterir.

3. Gimbal Kaydırıcı

Gimbal eğim açısını görüntüler.

4. Uyarılar

Yeni bir mod uygulandığı veya pil seviyesi düşük olduğu zamanki gibi bildirim ve bilgileri gösterir.

5. Gözlük Sistemi Pil Seviyesi

Gözlük sisteminin pil seviyesini gösterir.

6. GNSS Durumu

Hava aracının mevcut GNSS sinyali gücünü gösterir.

Cihazlar uzun süre kullanılmazlar ise GNSS sinyali aramaları normalden daha uzun sürebilir. Eğer sinyali engelleyen bir durum yoksa, cihazlar kısa bir süre içerisinde açılıp kapatıldığında GNSS sinyali arama yaklaşık olarak 20 saniye sürecektir. Bu simgenin beyaz olması, GNSS sinyalinin güçlü olduğunu gösterir. Bu simgenin turuncu olması, GNSS sinyalinin zayıf olduğunu gösterir. Bu simgenin kırmızı olması, GNSS sinyalinin çok zayıf olduğunu gösterir.

7. Video Bit Hızı

Canlı görüntünün mevcut video bit hızını gösterir.

8. Uzaktan Kumanda ve Görüntü İletim Sinyali Gücü

Hava aracı ve uzaktan kumanda cihazı arasındaki sinyal gücünü; hava aracı ve gözlük sistemi arasındaki görüntü iletim sinyali gücünü gösterir.

Simge, sinyal güçlü olduğunda beyazdır, sinyal kaybolduğunda ise griye döner.

Simge, sinyal orta derecede zayıf olduğunda beyazdır, sinyal aşırı derecede zayıf olduğunda ise kırmızıya döner. Uçuş canlı görüntüsünün alt kısmında aynı renkte bir bilgi çubuğu görüntülenir.

9. Kalan Uçuş Süresi

Hava aracının kalan uçuş süresini gösterir.

10. Hava Aracı Pil Seviyesi

11. Zeminden Mesafe

Hava aracı zemine 10 metreden daha yakın irtifadayken hava aracının mevcut irtifa bilgisini gösterir.

12. Uçuş Telemetrisi

Hava aracı ile Kalkış Noktası arasındaki yatay mesafeyi (D), Kalkış Noktasından yüksekliği (H), hava aracının yatay hızını ve dikey hızını gösterir.

13. Uçuş Modları

Mevcut uçuş modunu gösterir.

14. Kalkış Noktası

Kalkış Noktasının göreceli konumunu belirtir.

Kısayol Menüsü

FPV görünümünden kısayol menüsünü açmak ve aşağıdaki işlevlerin hızlı kontrolüne erişmek için 5D düğmesini geriye itin:

- Fotoğraf çekme veya kaydı başlatma/durdurma
- Geliştirilmiş Ekranı etkinleştirme/devre dışı bırakma
- Kafa İzlemeyi etkinleştirme/devre dışı bırakma
- Wi-Fi Aracılığıyla Canlı Görüntüyü Mobil Cihazla Paylaşmayı etkinleştirme/devre dışı bırakma
- Kolay ACRO'yu etkinleştirme/devre dışı bırakma
- Gözlük Sistemi Buhar Gidermeyi etkinleştirme/devre dışı bırakma
- Parlaklığı ayarlama

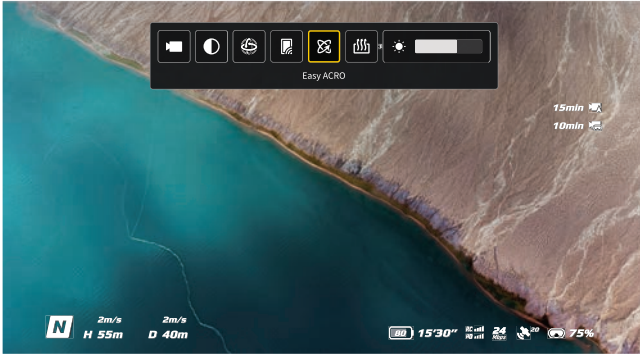
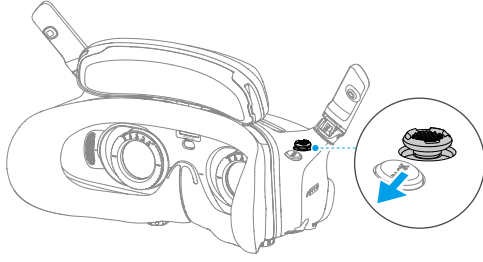

Kamera Ayarları

FPV görünümünden kamera ayarları panelini açmak ve kamerayla ilgili parametreleri değiştirmek için 5D düğmesini ileri itin.

Daha fazla parametre görüntülemek ve ayarlamak için parametre panelinde sağa itin.





Gözlük Sistemi Menüsü

FPV görünümünden menüyü açmak için 5D düğmesini bastırın veya düğmeyi sağa itin.

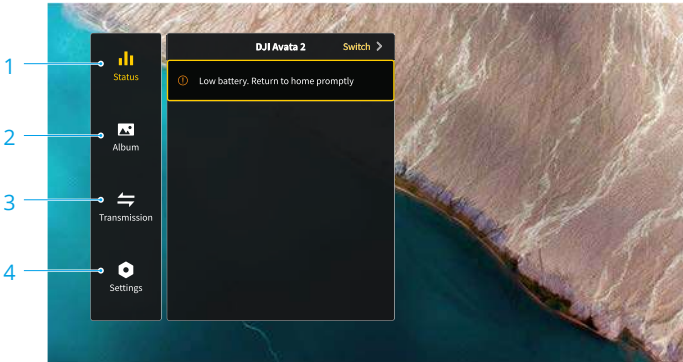
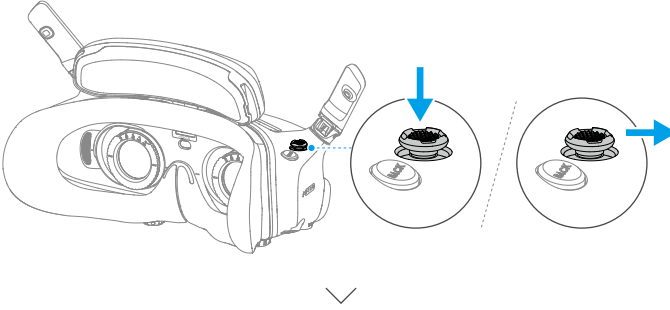

1. Durum

- Kullanılmakta olan hava aracı modelini ve uyarılar hakkında ayrıntılı bilgileri gösterir.
- Hava aracını değiştirmek için sağ üst köşedeki değiştirme işlevini kullanın.

2. Albüm

Gözlük sisteminin microSD kartında depolanan fotoğrafları veya videoları gösterir. Ön izleme yapılacak herhangi bir dosya seçin.

3. İletim

İletim menüsünde bir Pilot alt menüsü ve İzleyiciler alt menüsü vardır.

- Mevcut cihaz için video iletimi modu, aşağıdakiler dahil ancak bunlarla sınırlı olmamak üzere, Pilot alt menüsü altında ayarlanabilir:
 - a) Yayın modunu etkinleştirme veya devre dışı bırakma. Yayın modu etkinleştirildiği zaman, diğer cihazların cihazı bulabilmesi ve uçuş canlı görüntüsünü görmek için kanala girebilmesi için cihaz numarası görüntülenecektir.
 - b) Odak modunu devre dışı bırakma ya da otomatik olarak ayarlama.
 - c) Kanal modunu otomatik veya manuel olarak ayarlama. Otomatik seçeneğini seçmeniz önerilir; böylece video iletimi farklı frekans bantları arasında otomatik şekilde geçiş yapacak ve en iyi sinyalin olduğu kanalı seçecektir.
 - d) Frekans bandını ayarlama. Kanal modu manuel olarak ayarlanmışsa 2,4 veya 5,8 GHz seçilebilir.
 - e) Video iletimi bant genişliğini ayarlama. Kullanılabilir kanalların sayısı bant genişliğine bağlı olarak farklılık gösterir. En iyi sinyal gücüne sahip kanal manuel olarak seçilebilir. Bant genişliği ne kadar yüksekse video iletim hızı da o kadar yüksek, görüntü kalitesi de o kadar net olur. Ancak kablosuz parazit ihtimali de artacak ve içerilebilecek ekipman miktarı daha sınırlı olacaktır. Çok oyunculu bir yarışta parazitten kaçınmak için manuel olarak sabit bir bant genişliği ve kanal seçin.
- Yakındaki bir video iletim cihazı Yayın modunu açtığında, cihaz ve sinyal gücü, izleyiciler alt menüsünde görüntülenebilir. Uçuş canlı görüntüsünü görmek için bir kanal seçin.

4. Ayarlar

- Güvenlik
 - a) Maksimum irtifa, maksimum uçuş mesafesi ve RTH irtifası gibi güvenlik yapılandırmalarını ayarlayın. Kullanıcılar aynı zamanda Kalkış Noktasını güncelleyebilir, IMU ve hava aracı ya da gözlük sisteminin pusula durumunu görüntüleyebilir ve gerekli olduğunda bunları kalibre edebilir.
 - b) Camera View Before Loss (Kaybolmadan Önceki Kamera Görüntüsü) özelliği, ön bellekte bulunan hava aracı kaybolmadan 30 saniye öncesine ait videoyu kullanarak hava aracının zemindeki konumunu bulmanıza yardımcı olur. Hava aracının hala sinyali ve pili varsa hava aracından çıkan bip seslerini kullanarak hava aracını bulmak için ESC bip sesini açın.
 - c) Gelişmiş Güvenlik Ayarları aşağıdakileri içerir:
 - Hava Aracından Sinyal Alınmadığında Gerçekleşecek Eylem: Hava aracının davranışı, uzaktan kumanda sinyalini kayb olduğunda havada durmak, iniş yapmak ya da RTH moduna geçmek üzere ayarlanabilir.
 - Acil Durumda Pervanenin Durdurması (varsayılan olarak devre dışıdır):

Etkinleştirildiğinde, kullanıcı hareket kumandası kilit düğmesine dört kez bastığında hava aracının motorları uçuş sırasında herhangi bir zamanda durdurulabilir. Bu anahtar devre dışı bırakılırsa motorlar yalnızca çarpışma, motorların durması, hava aracının havada savrulması veya kontrolden çıkması gibi acil durumlarda bu hareket ile durdurulabilir.



• Uçuş ortasında motorları durdurmak hava aracının düşmesine neden olacaktır. Dikkatli çalıştırın.

- Kontrol
 - a) Çubuk modunun ayarlanması, düğmelerin özelleştirilmesi ve IMU'nun ve pusulanın kalibre edilmesi gibi uzaktan kumanda ile ilgili işlevleri yapılandırın.
 - b) Hareket kumandası talimatlarını görüntüleyin, El Kullanımı ayarlarını değiştirin, Kazanç Ayarını yapın veya hareket kumandasını kalibre edin.
 - c) Gimbalı kalibre edin, gimbal eğme hızını ayarlayın, üniteyi ayarlayın veya kaplumbağa modunu kullanarak devrilen hava aracının dik konuma getirin.
 - d) Gözlük sistemi eğitici videosunu izleyin.
- Kamera
 - a) En boy oranını, video kalitesini, video formatını, kılavuz çizgilerini, depolama cihazını ayarlayın, SD kartı formatlayın ve benzer işlemler yapın.



• Formatlama sonrasında veriler kurtarılamaz. Dikkatli çalıştırın.

- b) Gelişmiş Kamera Ayarları:
 - Kayıt cihazını, ekranla ilgili parametreleri ayarlayın, kalkışta otomatik kayıt özelliğini etkinleştirin ve benzer işlemler yapın.
 - Kamera Görünümü Kaydı (varsayılan olarak etkindir): Devre dışı bırakılırsa gözlük sistemi ekranının kaydı OSD öğelerini içermeyecektir.
 - c) Tüm kamera ayarlarını varsayılan ayarlara döndürmek için Kamera Ayarlarını Sıfırla seçeneğini seçin.
- Ekran
 - a) Ekran parlaklığını, ekran ölçeklemeyi ayarlayın ve Kalkış Noktasını gösterin veya saklayın.
 - b) Gözlük Sistemi Buhar Giderme: Etkinleştirildiğinde soğutma fanı lenslerin buğulanmasını azaltmak için yüksek hızda çalışmaya devam edecektir.
 - c) Gerçek Görünüm ekranını ayarlayın.
 - Hakkında
 - a) Gözlük sisteminin seri numaraları ve aygıt yazılımları ve bağlı cihazlar gibi bilgilerini görüntüleyin.
 - b) Sistem dilini ayarlayın.
 - c) OTG Kablolü Bağlantı: Bu modda, gözlük sistemi USB-C hızlı şarj kablosu aracılığıyla bilgisayara bağlanabilir.
 - d) Uyumluluk bilgilerini görüntüleyin.
 - e) Gözlük sisteminin ve bağlı cihazları varsayılan ayarlarına sıfırlayın.
 - f) Tüm Cihaz Verilerini Temizle: Kullanım sırasında oluşturulan ve araçta depolanan tüm kullanıcı verileri silinecektir.

Gözlük Sisteminde Görüntü Depolama ve Dışa Aktarma

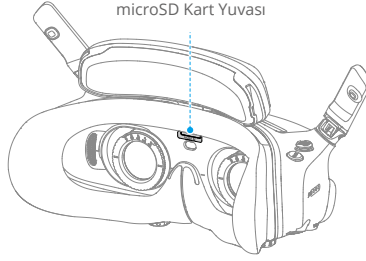

Görüntü Depolama

Gözlük sistemi bir microSD kartın takılmasını destekler. Bir microSD kart takıldıktan sonra, Kayıt Aracı hem hava aracı hem gözlük sistemi olarak ayarlanmışsa hava aracı video kaydederken, gözlük sistemi aynı anda ekranda görüntülenen uçuş canlı görüntüsünü kaydedecek ve gözlük sisteminin microSD kartına kaydedecektir.

Görüntü Dışa Aktarma

Kaydedilen çekimleri dışa aktarmak için aşağıdaki adımları takip edin:

1. Gözlük sistemini açın.
2. Gözlük sisteminin USB-C portunu bir USB-A - USB-C kablosu kullanarak bir bilgisayara bağlayın ve çekimi dışa aktarmak için ekrandaki komutları izleyin.

⚠ • Gözlük sistemi USB-C hızlı şarj kablosuyla bir bilgisayara bağlıysa gözlük sistemi menüsüne gidip Settings (Ayarlar) > About (Hakkında) adımlarını takip edin ve görüntüyü dışa aktarmak için OTG Kablolu Bağlantı moduna girin.

Ekran kaydı, varsayılan olarak OSD öğelerini içerir. Ekranı OSD öğeleri olmadan kaydetmek için ayarları aşağıda gösterildiği gibi değiştirin:

1. Gözlük sistemi menüsünü açın.
2. Settings (Ayarlar) > Camera (Kamera) > Advanced Camera Settings (Gelişmiş Kamera Ayarları) adımlarını takip edin ve Kamera Görünümü Kaydını devre dışı bırakın.

SD Kartını Formatlama

microSD kartı formatlamak için aşağıdaki adımları takip edin:

1. Gözlük sistemi menüsünü açın.
2. Settings (Ayarlar) > Camera (Kamera) > Format (Formatlama) adımlarını takip edin.
3. Formatlanacak depolama cihazını seçin ve işlemi tamamlamak için ekrandaki talimatları izleyin.



• Formatlama sonrasında veriler kurtarılamaz. Dikkatli çalıştırın.

Gerçek Görünüm

DJI Goggles 3, kullanıcıların gözlük sistemini çıkarmadan çevreyi görebilmesi için binoküler kameralarla donatılmıştır.

Gerçek Görünüm'e girmek için gözlük sisteminin sağ tarafına iki kez kuvvetlice dokununuz veya hareket kumandasının kadranına iki kez basın.

Uçuş canlı görüntüsünden çıkıp geri dönmek için aynı işlemi tekrar yapın.

Gözlük sistemi menüsüne girin, Settings (Ayarlar) > Display (Ekran) adımlarını takip edin. Ardından Gerçek Görünümü 2D veya 3D olarak ayarlayabilirsiniz.

3D ile daha sürükleyici üç boyutlu bir görünüm elde edebilirsiniz. Lütfen kişisel tercihinize göre seçim yapın.

Gerçek Görünüm PiP

Gözlük sistemi hava aracıyla birlikte kullanıldığında Gerçek Görünüm, gerçek zamanlı uçuş canlı görüntüsünü görüntülemeyi destekler.

1. Gözlük sistemi menüsüne girin, Settings (Ayarlar) > Display (Ekran) adımlarını takip edin. Ardından Gerçek Görünüm PiP'i etkinleştirin.
2. Gerçek Görünüm'e girmek için gözlük sisteminin sağ tarafına iki kez kuvvetlice dokununuz veya hareket kumandasının kadranına iki kez basın. Uçuş canlı görüntüsü, gerçek görünümün sol üst köşesinde görüntülenecektir. Gerçek çevreniz ve hava aracı video iletimi aynı anda gözlük sistemi ekranında görüntülenecektir.



• Gerçek Görünüm 3D olarak ayarlanırsa uçuş canlı görüntüsü ekranda aynı anda görüntülenemez.



• Gerçek Görünüm PiP'i kullanırken uçuş canlı görüntüsü yalnızca hava aracının durumunu göstermek için kullanılır. Uçuş için bu ekrana GÜVENMEYİN.

Canlı Görüntü Paylaşımı

DJI Goggles 3, üç farklı yöntem aracılığıyla uçuş canlı görüntüsü paylaşabilir.



• Hava aracını, gözlük sistemini ve uzaktan kumanda cihazını çalıştırın. Tüm cihazların bağlı olduğundan emin olun.

- ⚠️ • Pilotun çalışmasına müdahale etmekten kaçınmak için Canlı Görüntü Paylaşımını kalkıştan önce veya hava aracı fren yaparken ya da havada dururken başlatın.
 - Gözlük sistemi, canlı görüntüyü kablosuz veya kablolu bağlantı aracılığıyla paylaşmak için yalnızca bir mobil cihaza bağlanmayı destekler.
 - Bir mobil cihaza bağlandığında, gözlük sisteminin Gerçek Görünümüne geçmesi durumunda canlı görüntü paylaşımı duraklatılır ve gözlük sistemi uçuş canlı görüntüsüne geri döndüğünde paylaşım devam eder.
 - Bir mobil cihaza bağlandığında, albümdeki görseller veya videolar görüntülenirken canlı görüntü paylaşımı duraklatılır. Paylaşımı devam ettirmek için albümden çıkın.
-

Mobil Cihazla Kablolu Bağlantı

1. Mobil cihazı gözlük sistemindeki USB-C bağlantı noktasına bağlamak için uygun bir veri kablosu veya birlikte verilen USB-C OTG kablosunun kullanılması önerilir.
2. DJI Fly uygulamasını başlatın ve canlı görünüme girmek için ekranın sağ alt köşesindeki GO FLY seçeneğine dokununuz.

Mobil Cihazla Kablosuz Bağlantı

1. Kısayol menüsünü açın ve  Wi-Fi Aracılığıyla Canlı Görüntüyü Mobil Cihazla Paylaş seçeneğini işaretleyin.
2. Mobil cihazınızda Wi-Fi ve Bluetooth'u açın ve telefonunuzda Konum özelliğini etkinleştirin.
3. DJI Fly uygulamasını başlatın, Wi-Fi bağlantısı için uygun yeni bir cihaz ana sayfada bir kutucukta görüntülenecektir.
4. Kutucuğa dokununuz ve bağlanacak gözlük sistemini seçin.
5. DJI Fly'ı gözlük sistemine ilk kez bağlanırken, istem göründüğünde gözlük sistemindeki güç düğmesini iki saniye basılı tutunuz. Pil seviyesi LED'leri içten dışa doğru yanıp söner ve ardından sürekli yanmaya başlar. DJI Fly, kullanıcıdan gerekirse gözlük sistemine bağlanmasını isteyecektir. Katıl seçeneğini işaretleyin.
6. Gözlük sisteminden canlı görüntüye erişmek için Canlı Görüntüyü İzle seçeneğine dokununuz.

- ⚠️ • Bağlantı işleminin tetiklenmesini önlemek için gözlük sisteminin güç düğmesine uzun süre BASMAYIN.
 - Wi-Fi Aracılığıyla Canlı Görüntüyü Mobil Cihazla Paylaşma etkinse mobil cihazla kablolu bağlantı desteklenmez.
 - Kablosuz bağlantı modunda, gözlük sistemini canlı görüntü paylaşımı için başka bir yeni mobil cihaza bağlamadan önce gözlüklerin mevcut mobil cihazla olan bağlantısını kesin.
 - Yerel yönetmelikler 5,8 GHz frekansa izin vermediği zaman (Japonya'da olduğu gibi) Wi-Fi Aracılığıyla Canlı Görüntüyü Mobil Cihazla Paylaşma kullanılamaz.
-

Diğer Gözlük Sistemlerine Yayın Yapma

Yakınlarda başka DJI Goggles 3 varsa canlı görüntüyü diğer gözlük sistemleriyle paylaşmak için yayın modu kullanılabilir.

1. Gözlük sistemi menüsüne girin, İletim seçeneğini işaretleyin ve Pilot alt menüsüne girin.
2. Yayın modunu açtığınızda cihaz numarası görüntülenecektir.
3. DJI Goggles 3'te gözlük sistemi menüsüne girin, İletim seçeneğini işaretleyin ve İzleyiciler alt menüsüne girin.
4. Yakındaki bir DJI Goggles 3 yayın modunu açtığı anda, cihaz ve sinyal gücü, izleyiciler alt menüsünde görülebilir. Canlı görüntüye erişmek için cihaz numarasını seçin. Paylaşılan canlı görüntüden çıkmak için Pilot alt menüsüne geçme.

Panorama/3D Video Oynatma

Gözlük sistemi panoramik videoları ve 3D videoları oynatmayı destekleyerek size sürükleyici bir izleme deneyimi sunar.

1. Panoramik/3D videoları bir microSD karta aktarın ve kartı gözlük sistemine takın.
2. Gözlük sistemi menüsüne ve ardından Albüme girin, daha sonra oynatılacak video dosyasını seçin.
3. Oynatma menüsünü açmak için 5D düğmesini geriye itin ve  Ekran Değiştirme Ayarları seçeneğini işaretleyin.
4. Ekran modunu ayarlayın.
 - Video panoramikse önce 2D seçeneğini işaretleyin ve ardından FOV'u panorama olarak ayarlayın.
 - Video 3D ise önce video formatına göre 3D görüntüleme modunu seçin, ardından FOV'u ve sola veya sağa ters çevrilip çevrilmeyeceğini seçin.
5. Seçimleri onayladıktan sonra kısayol menüsünden çıkın, ardından panoramik/3D video, ekran ayarlarına göre oynatılacaktır.



- Desteklenen video formatları hakkında daha fazla bilgi almak için Teknik Özellikler kısmına bakın.
- Gözlük sisteminin hoparlörü yok ancak USB-C bağlantı noktası aracılığıyla kulaklığa bağlanabilir. Yalnızca dahili DAC (dijital-analog dönüştürücü) özellikli Tip-C kulaklıkları ve kulaklık adaptörlerini destekler.

DJI Hareket Kumandası

DJI Hareket Kumandası

Çalıştırma

Açma/Kapatma

Mevcut pil seviyesini görmek için güç düğmesine bir kez basın. Pil seviyesi çok düşükse kullanmadan önce şarj edin.

Hareket kumandasını açmak ve kapatmak için bir kez basın ve sonra tekrar basın ve iki saniye basılı tutun.

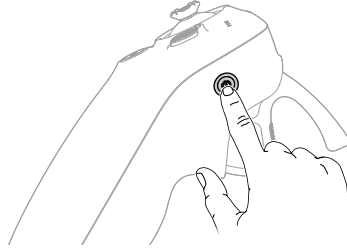

Pilin Şarj Edilmesi

Şarj cihazını hareket kumandasının USB-C bağlantı noktasına bağlamak için bir USB-C kablosu kullanın.

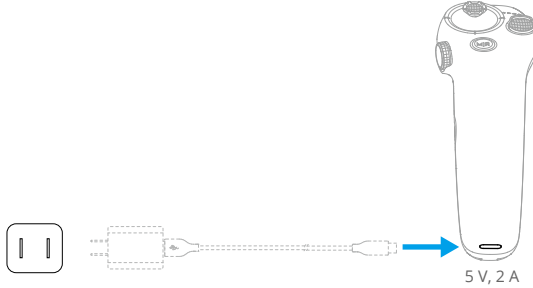

- Uzaktan kumandayı her uçuş öncesinde tamamen şarj edin. Uzaktan kumanda, pil seviyesi düşük olduğunda sesli uyarı verir.
- Pil sağlığını korumak için pili en az üç ayda bir tamamen şarj edin.

Düğme Özellikleri



Kilit Düğmesi

- Kalkış: Hava aracı motorlarını çalıştırmak için iki kez basın, ardından hava aracının kalkış yapması için basın ve basılı tutun. Hava aracı yaklaşık 1,2 m'ye yükselecek ve havada asılı kalacaktır.
- İniş: Havada asılı iken hava aracını otomatik olarak indirmek ve motorları durdurmak için basın ve basılı tutun.
- Fren: Hava aracının fren yapması ve olduğu yerde havada durması için uçuş sırasında bir kez basın.



Kumanda Çubuğu

- Hava aracının yükselmesini veya alçalmasını sağlamak için yukarı veya aşağı yönde kaydırın.
- Hava aracını yatay olarak sola veya sağa hareket ettirmek için sola veya sağa kaydırın.

Kolay ACRO etkinleştirildiğinde, farklı Kolay ACRO eylemlerini gerçekleştirmek için kumanda çubuğunu hareket ettirin.



Mod Düğmesi

- Normal ve Sport modları arasında geçiş yapmak için basın.
- Kalkış Noktasına Dönüşü (RTH) başlatmak için basılı tutun. Hava aracı RTH gerçekleştirirken RTH'yi iptal etmek için mod düğmesine veya kilit düğmesine bir kez basın.
- Pil seviyesi düşük olduğunda ve yalnızca Kalkış Noktasına dönmek için yeterli olduğunda gözlük sisteminde bir uyarı mesajı görüntülenecek ve bu mesajın ardından RTH tetiklenecektir. Uyarı mesajını iptal etmek için mod düğmesine bir kez basın.



Kadran

- Uçuşun canlı görüntüsü ile gözlük sistemindeki Gerçek Görüntü arasında geçiş yapmak için iki kez basın.
- Kalkıştan önce veya RTH ve iniş sırasında kamerayı eğmek için yukarı ya da aşağı kaydırın.
- Kolay ACRO etkinleştirildiğinde Kolay ACRO eylemleri arasında geçiş yapmak için kadranı kaydırın.
- AR imlecini kullanırken imleci ekranda ortalamak için kadrana basılı tutun.



Deklanşör/Kayıt Düğmesi

- Bir kez basarsanız: Fotoğraf çekme veya kaydı başlatma ya da durdurma.
- Basılı tutarsanız: Fotoğraf ve video modu arasında geçiş yapma.

Gaz Butonu

Gaz butonu, hava aracının yönünü ve ivmesini kontrol etmek için kullanılır. Gaz butonunda iki konum vardır. Kullanıcılar gaz butonuna hafifçe basarsa gaz butonu ilk konuma ulaştığında kullanıcılar fark edilir bir direnç hisseder.



- Gaz butonuna ilk konuma kadar hafifçe bastıktan sonra, kullanıcılar hareket kumandasının üst kısmını sola veya sağa eğerek hava aracının yönünü ayarlayabilir. Şu anda hava aracının ileri doğru uçmayacağını unutmayın.
- Gözlük sistemindeki çemberin yönünde uçmak için gaz butonuna ilk konumu geçene kadar basın. Hava aracını geriye doğru uçurmak için gaz butonunu ileri doğru itin. Hızlandırmak için herhangi bir yöne daha çok basınç uygulayın.
- Gaz butonuna basılmadığında hava aracı, havada duracaktır.

Optimum İletim Bölgesi

Hareket kumandası ile gözlükler arasındaki göreceli mesafe 3 metreden az olduğunda tüm cihazlar arasındaki sinyal en güvenilir derecede olur.



- Hareket kontrol cihazı ile gözlük sistemi arasında herhangi bir engel olmasını önlemek için cihazın açık havada ve dış mekanlarda kullanılması tavsiye edilir. Aksi takdirde iletim performansı etkilenebilir.
- Hareket kumandasında parazit oluşmasını önlemek için aynı frekansta başka kablosuz cihazları KULLANMAYIN.

Hareket Kumandası Uyarısı

Pil seviyesi %6 ila %10 arasında olduđu zaman uzaktan kumanda sesli uyarı verir. Düşük pil seviyesi uyarısı, güç düğmesine basılarak iptal edilebilir. Pil seviyesi %5'in altına düştüğünde, kritik pil seviyesi sesli olarak uyarı verir ve bu iptal edilemez. Uzaktan kumanda RTH sırasında iptal edilemeyen bir uyarı sesi çıkarır.

Hareket Kumandası Kalibrasyonu

Pusula, IMU ve hareket kumandasının gaz butonu kalibre edilebilir.

Modüllerden herhangi birisini kalibre etmeniz için uyarı verildiği zaman bunu hemen yapın:

1. Menüü açmak için uçuş canlı görüntüsünde 5D düğmesine basın.
2. Settings (Ayarlar) > Control (Kontrol) > Motion Controller (Hareket Kumandası) > RC Calibration (Uzaktan Kumanda Kalibrasyonu) adımlarını takip edin.
3. Modülü seçin ve kalibrasyonu tamamlamak için talimatları izleyin.



- Pusulanızı mıknatıs, otopark alanları veya yeraltında betonarme yapılar bulunan inşaat sahaları gibi güçlü manyetik parazitli alanların yakınında KALİBRE ETMEYİN.
- Kalibrasyon sırasında, yanınızda cep telefonları gibi ferromanyetik malzemeler TAŞIMAYIN.

DJI Fly Uygulaması

DJI Fly Uygulaması

Gözlük sisteminizi mobil cihaza bağlayın, DJI Fly'ı başlatın ve ana ekrana girin. Kullanıcılar ana ekrandan aşağıdakileri yapabilir:

- Önerilen Uçuş Noktalarını keşfedin, GEO Bölgelerini kontrol edin ve yerel yasa ve düzenlemeler hakkında bilgi edinin, işlev eğitimlerini izleyin ve ürün kılavuzlarını okuyun.
- Fotoğrafları ve videoları görüntülemek veya SkyPixel'den paylaşılan daha fazla görüntüyü keşfetmek için albümü ziyaret edin.
- Hesap bilgilerinize ve uçuş kayıtlarınıza göz atmak için DJI hesabınızla oturum açın.
- Aygıt yazılımını güncelleyin, Find My Drone (Dronumu Bul) özelliğini kullanarak kayıp bir hava aracının yerini bulun, DJI Forumunu ziyaret edin veya DJI Mağazasından alışveriş yapın.

Video iletimini görüntülemek için FPV kamera görüntüsünü paylaşmanıza imkan veren GO FLY'a dokunun.



- DJI Fly'ı başlatmadan önce mobil cihazınızın şarjının tamamen dolu olduğundan emin olun.
 - DJI Fly uygulamasını kullanırken mobil hücresel veri gereklidir. Veri ücretleri için kablosuz bağlantı operatörünüzle iletişime geçin.
 - Görüntüleme cihazı olarak bir cep telefonu kullanıyorsanız, uçuş sırasında gelen aramaları KABUL ETMEYİN veya mesajlaşma özellikleri KULLANMAYIN.
 - Tüm güvenlik talimatlarını, uyarı mesajlarını ve yasal sorumluluk beyanlarını dikkatlice okuyun. Bölgenizdeki ilgili yönetmelikler hakkında bilgi sahibi olun. İlgili tüm yönetmeliklerden haberdar olmak ve yasalara uygun şekilde uçuş yapmak tamamen sizin sorumluluğunuzdadır.
 - Uygulamayı kullanmak DJI Fly Kullanım Koşullarına ve DJI Gizlilik Politikasına tabidir. Bu Kullanım Koşulları ve Gizlilik Politikası, DJI'nin bazı yasal sorumluluklarını sınırlandırır. <https://developer.dji.com/policies/> adresinden bunları dikkatli bir şekilde okuyun.
-

Ek

Ek

Teknik Özellikler

DJI Avata 2

Kalkış Ağırlığı	Yaklaşık 377 g
Boyutlar	185x212x64 mm (UxGxY)
Maksimum Yükselme Hızı	6 m/sn (Normal mod) 9 m/sn (Sport modu)
Maks. Alçalma Hızı	6 m/sn (Normal mod) 9 m/sn (Sport modu)
Maks. Yatay Hız (deniz seviyesi yakınında, rüzgârsız)	8 m/sn (Normal mod) 16 m/sn (Sport modu) 27 m/sn (Manuel mod)* * AB bölgelerinde Manuel modla en fazla 19 m/sn.
Maks. Kalkış İrtifası ^[1]	5000 m
Maks. Uçuş Süresi ^[2]	Yakl. 23 dakika
Maks. Havada Durma Süresi ^[3]	Yakl. 23 dakika
Maks. Uçuş Mesafesi ^[4]	13,0 km
Maks. Rüzgar Hızı Direnci	10,7 m/sn. (Seviye 5)
Çalışma Sıcaklığı	-10 °C ila 40 °C (14 °F ila 104 °F)
Küresel Navigasyon Uydu Sistemi	GPS + Galileo + BeiDou
Havada asılı durma doğruluk aralığı	Dikey: ±0,1 m (görüş konumlandırma ile) ±0,5 m (GNSS konumlandırma ile) Yatay: ±0,3 m (görüş konumlandırma ile) ±1,5 m (GNSS konumlandırma ile)
Dahili Depolama Alanı	46 GB
Kamera	
Görüntü Sensörü	1/1,3 inç görüntü sensörü Etkin Pikseller: 12 MP
Lens	FOV: 155° Format Eşdeğeri: 12 mm Diyafraam Açıklığı: f/2.8 Odak: 0,6 m ila ∞

ISO Aralığı	100 - 25600 (Otomatik) 100 - 25600 (Manuel)
Poz Süresi	Video: 1/8000 - 1/30 s Fotoğraf: 1/8000 - 1/50 s
Maks. Görüntü Boyutu	4000x2256 (16:9) 4000x3000 (4:3)
Sabit Fotoğraf Modu	Tek çekim
Fotoğraf Formatı	JPEG
Video Çözünürlüğü	4K (4:3): 3840x2880@30/50/60 fps 4K (16:9): 3840x2160@30/50/60 fps 2.7K (4:3): 2688x2016@30/50/60 fps 2.7K (16:9): 2688x1512@30/50/120 fps 1080p (4:3): 1440x1080@30/50/120 fps 1080p (16:9): 1920x1080@30/50/120 fps
Video Formatı	MP4 (H.264/H.265)
Maks. Video Bit Hızı	130 Mbps
Desteklenen Dosya Sistemi	exFAT
Renk Modu	Standart D-Log M
Kamera FOV	Standart modu, geniş açı modunu ve süper geniş açı modunu destekler,
EIS	RockSteady 3.0+ ve HorizonSteady'i destekler Devre dışı bırakılabilir* *Sabitleme özelliği kapatıldığında, geniş açılı görünümle çekilen görüntüler çevrimdışı sabitleme Gyroflow'u destekler.
Gimbal	
Sabitleme	Tek eksenli mekanik gimbal (eğim)
Mekanik Aralık	Eğim: -95° ila 90°
Kontrol Edilebilir Aralık	Eğim: -85° ila 80°
Maks. Kontrol Hızı (eğim)	100°/sn
Açısal Titreşim Aralığı	±0,01°
Elektronik Yatma Eksenli	Gerçek zamanlı ekran düzeltme, kayıt sırasında kullanılamaz ancak dron üzerinde kaydedilen görüntülere uygulanabilir.
Algılama	
Algılama Türü	Aşağı ve geri görüş konumlandırma

Aşağı	TOF Efektif Ölçüm Yüksekliği: 10 m Hassas Havada Kalma Aralığı: 0,3 - 10 m Ölçüm Aralığı: 0,3 - 20 m FOV: Yatay 78°, Dikey 78°
Geriye	Ölçüm Aralığı: 0,5 - 20 m FOV: Yatay 78°, Dikey 78°
Çalışma Ortamı	Fark edilebilir desenlere sahip dağınık yansıtıcı yüzeyler, dağınık yansıtıcılık > %20 (beton kaldırım gibi) Yeterli aydınlatma (lüks değeri > 15, normal iç mekan aydınlatma koşulları)
Video İletimi	
Video İletim Sistemi	O4
Canlı Görüntü Kalitesi	1080p@30/50/60/100 fps
Çalışma Frekansı	2,4000 - 2,4835 GHz 5,170 - 5,250 GHz* 5,725 - 5,850 GHz* <small>*5,170-5,250 GHz ve 5,725-5,850 GHz yalnızca yerel yasa ve yönetmeliklerin izin verdiği ülkelerde ve bölgelerde kullanılabilir.</small>
Verici Gücü (EIRP)	2,4 GHz: <33 dBm (FCC), <20 dBm (CE/SRRC/MIC) 5,1 GHz: <23 dBm (CE) 5,8 GHz: <33 dBm (FCC), <30 dBm (CE), <14 dBm (SRRC)
İletişim Bant Aralığı	Maks. 60 MHz
Maks. İletim Mesafesi (engelsiz, parazitsiz) ^[5]	FCC: 13 km (hava aracının maksimum uçuş süresine bağlıdır) CE: 10 km SRRC: 10 km MIC: 10 km
Maks. İletim Mesafesi (engelsiz, parazitli) ^[6]	Güçlü Düzeyde Parazit: Şehir ortamı, yaklaşık 1,5 - 4 km Orta Düzeyde Parazit: Banliyö ortamı, yaklaşık 4 - 10 km Düşük Parazit: Banliyo/deniz kenarı, yaklaşık 10 - 13 km
Maks. İletim Mesafesi (engellenmiş, parazitli) ^[7]	Düşük Parazitli ve Binalar Tarafından Engellenen: yaklaşık 0 - 0,5 km Düşük Parazitli ve Ağaçlar Tarafından Engellenen: yaklaşık 0,5 - 3 km
Maksimum İndirme Hızı	Wi-Fi: 25 MB/sn* <small>*Hem 2,4 GHz hem de 5,8 GHz'i destekleyen ülkelerde/bölgelerde, çok az parazit ile laboratuvar ortamında ölçülmüştür. İndirme hızları, geçerli koşullara bağlı olarak değişebilir.</small>
En Düşük Gecikme	DJI Goggles 3 ile: 1080p/100 fps Video İletim Kalitesi: 24 ms 1080p/60 fps Video İletim Kalitesi: 40 ms
Maks. Video Bit Hızı	60 Mbps
Antenler	4 anten, 2T4R

Wi-Fi

Protokol	802.11a/b/g/n/ac
Çalışma Frekansı	2,4000 - 2,4835 GHz 5,725 - 5,850 GHz
Verici Gücü (EIRP)	2,4 GHz: <20 dBm (FCC/CE/SRRC/MIC) 5,8 GHz: <20 dBm (FCC/SRRC), <14 dBm (CE)

Bluetooth

Protokol	Bluetooth 5.0
Çalışma Frekansı	2,4000 - 2,4835 GHz
Verici Gücü (EIRP)	<10 dBm

Akıllı Uçuş Pili

Kapasite	2150 mAh
Ağırlık	Yaklaşık 145 g
Standart Voltaj	14,76 V
Maks. Şarj Voltajı	17 V
Pil Türü	Lityum İyon
Enerji	0,5C'de 31,7 Wsa

Şarj Sıcaklığı 5 °C ila 40 °C (41 °F ila 104 °F)

Şarj Süresi Şarj Merkezi ile (60 W maks. şarj gücü):
%0'dan %100'e: Yaklaşık 45 dk
%10'dan %90'a: Yaklaşık 30 dk
Dronu Doğrudan Şarj Etme: (30 W maks. şarj gücü):
%0'dan %100'e: Yaklaşık 88 dk
%10'dan %90'a: Yaklaşık 60 dk

Şarj Cihazı

Önerilen Şarj Cihazı	DJI 65 W Taşınabilir Şarj Cihazı DJI 65 W Araba Şarj Cihazı USB Güç Dağıtım şarj cihazı
----------------------	---

Pil Şarj Merkezi

Giriş 5 - 20 V, maks. 3 A

Şarj Merkezi

Çıkış (güç biriktirme)	Maks. 65 W
Çıkış (şarj)	Maks. 17 V
Çıkış (USB)	5 V, 2 A
Şarj Tipi	Üç pili sırayla şarj edin.
Uyumluluk	DJI Avata 2 Akıllı Uçuş Pili

Depolama

Önerilen microSD Kartlar	SanDisk Extreme PRO 32 GB U3 A1 V30 microSDHC Lexar Professional 1066x 64 GB U3 A2 V30 microSDXC Lexar Professional 1066x 128 GB U3 A2 V30 microSDXC Lexar Professional 1066x 256 GB U3 A2 V30 microSDXC Lexar Professional 1066x 512 GB U3 A2 V30 microSDXC Kingston CANVAS Go! Plus 64 GB U3 A2 V30 microSDXC Kingston CANVAS Go! Plus 128 GB U3 A2 V30 microSDXC Kingston CANVAS React Plus 64 GB U3 A1 V90 microSDXC Kingston CANVAS React Plus 128 GB U3 A1 V90 microSDXC Kingston CANVAS React Plus 256 GB U3 A1 V90 microSDXC Samsung EVO Plus 512 GB U3 A2 V30 microSDXC
--------------------------	--

- [1] Rüzgarsız bir ortamda, 5000 m irtifadan kalkış ve 500 m dikey yükseliş sırasında, Sport modu kullanılarak ve %100 pil seviyesinden %20'ye kadar ölçülmüştür. Veriler yalnız referans içindir. Uçuş sırasında gözlük sistemi ekranındaki hatırlatıcılara her zaman dikkat edin.
- [2] Deniz seviyesinde rüzgarsız bir ortamda 21,6 km/saat hızla ileri doğru uçarken, kamera parametreleri 1080p/30 fps olarak ayarlanmış şekilde, video modu kapalı olarak ve %100 pil seviyesinden %0'a kadar ölçülmüştür. Veriler yalnız referans içindir. Uçuş sırasında gözlük sistemi ekranındaki hatırlatıcılara her zaman dikkat edin.
- [3] Deniz seviyesinde rüzgarsız bir ortamda havada dururken, kamera parametreleri 1080p/30 fps olarak ayarlanmış şekilde, video modu kapalı olarak ve %100 pil seviyesinden %0'a kadar ölçülmüştür. Veriler yalnız referans içindir. Uçuşunuz sırasında gözlük sistemi ekranındaki hatırlatıcılara her zaman dikkat edin.
- [4] Deniz seviyesinde rüzgarsız bir ortamda 43,2 km/saat hızla ileri doğru uçarken, kamera parametreleri 1080p/30 fps olarak ayarlanmış şekilde, video modu kapalı olarak ve %100 pil seviyesinden %0'a kadar ölçülmüştür. Veriler yalnız referans içindir. Uçuş sırasında gözlük sistemi ekranındaki hatırlatıcılara her zaman dikkat edin.
- [5] Parazitin olmadığı engellenmemiş bir dış ortamda ölçülmüştür. Yukarıdaki veriler, her bir standart kapsamında tek yönlü, dönüşü olmayan uçuşlar için en uzak iletişim aralığını göstermektedir. Uçuşunuz sırasında gözlük sistemi ekranındaki RTH hatırlatıcılarına her zaman dikkat edin.
- [6] Veriler, tipik parazitlerle engellenmemiş ortamlarda FCC standardı kapsamında test edilmiştir. Sadece referans amaçlı kullanılır ve gerçek iletim mesafesi için garanti vermez.
- [7] Veriler, tipik düşük parazitli ortamlarda FCC standardı kapsamında test edilmiştir. Sadece referans amaçlı kullanılır ve gerçek iletim mesafesi için garanti vermez.

DJI Goggles 3

Model	TKGS3
Ağırlık	Yaklaşık 470 g
Boyutlar (UxGxY)	Antenler katlıyken: 170x109x112 mm (UxGxY) Antenler katlı değilken: 205x109x112 mm (UxGxY)
Ekran Boyutu (tek ekran)	0,49 inç
Çözünürlük (tek ekran)	1920x1080
Yenileme Hızı	100 Hz'e kadar
Göz Bebekleri Arası Mesafe Aralığı	56 - 72 mm
Diyoptri Ayar Aralığı	-6,0 D ila +2,0 D
FOV (tek ekran)	44°
Video Kayıt Formatı	MOV
Desteklenen Video ve Ses Oynatma Formatları	MP4, MOV (video kodlama formatları: H.264, H.265; ses formatları: AAC, PCM) Panoramik Video: Küresel 2D panoramik videolar. 3D Video: Yarım Yan Yana (HSBS), Tam Yan Yana (FSBS), Yarı Alt Alta (HOU), Tam Alt Alta (FOU). Maks. Video Teknik Özellikleri: 4K/60 fps
Gerçek Görünüm FOV	44°
İşletim Sıcaklığı	-10 ila 40 °C (14 ila 104 °F)
Güç Girişi	Dahili pil
Desteklenen SD Kartlar	microSD (512 GB'a kadar)
Önerilen microSD Kartlar	Sandisk Extreme Pro 32 GB U3 A1 V30 microSDHC Lexar 1066x 64 GB U3 A2 V30 microSDXC Lexar 1066x 128 GB U3 A2 V30 microSDXC Lexar 1066x 256 GB U3 A2 V30 microSDXC Lexar 1066x 512 GB U3 A2 V30 microSDXC Kingston Canvas Go! Plus 64 GB U3 A2 V30 microSDXC Kingston Canvas Go! Plus 128 GB U3 A2 V30 microSDXC Kingston Canvas React Plus 64 GB U3 A1 V90 microSDXC Kingston Canvas React Plus 128 GB U3 A1 V90 microSDXC Kingston Canvas React Plus 256 GB U3 A1 V90 microSDXC Samsung EVO Plus 512 GB U3 A2 V30 microSDXC
Video İletimi	
Video İletimi	Gözlük sistemleri farklı hava araçları ile kullanıldığında, hava aracının video iletim teknik özellikleriyle eşleşmek için ilgili aygıt yazılımını otomatik olarak seçecektir. DJI Avata 2 ile: DJI O4
Çalışma Frekansı ^[1]	2,4000 - 2,4835 GHz 5,170 - 5,250 GHz 5,725 - 5,850 GHz

Verici Gücü (EIRP)	2,4 GHz: <33 dBm (FCC), <20 dBm (CE/SRRC/MIC) 5,1 GHz: <23 dBm (CE) 5,8 GHz: <33 dBm (FCC), <30 dBm (CE), <14 dBm (SRRC)
Gecikme ^[2]	DJI Avata 2 ile: 1080p/100 fps video iletim kalitesi: 24 ms kadar düşük gecikme 1080p/60 fps video iletim kalitesi: 40 ms kadar düşük gecikme
Maks. İletim Mesafesi	DJI Avata 2 ile birlikte kullanıldığında DJI Goggles 3, aşağıdaki maksimum video iletim mesafesine ulaşabilir: 13 km (FCC), 10 km (CE/SRRC/MIC)
Maks. Video Bit Hızı ^[3]	60 Mbps
Wi-Fi	
Protokol	802.11a/b/g/n/ac
Çalışma Frekansı ^[1]	2,4000 - 2,4835 GHz 5,170 - 5,250 GHz 5,725 - 5,850 GHz
Verici Gücü (EIRP)	2,4 GHz: <20 dBm (FCC/CE/SRRC/MIC) 5,1 GHz: <20 dBm (FCC/CE/MIC) 5,8 GHz: <20 dBm (FCC/SRRC), <14 dBm (CE)
Bluetooth	
Protokol	Bluetooth 5.0
Çalışma Frekansı	2,4000 - 2,4835 GHz
Verici Gücü (EIRP)	<10 dBm
GFSK	
Çalışma Frekansı	2,4000 - 2,4835 GHz
Verici Gücü (EIRP)	<26 dBm (FCC), <20 dBm (CE/SRRC/MIC)
Pil	
Boyutlar	121x65x52,5 mm (UxGxY)
Kapasite	3000 mAh
Voltaj	5,6 - 8,4 V
Kategori	Lityum İyon
Kimyasal Sistem	LiNiMnCoO ₂
Enerji	21,6 Wh
Şarj Sıcaklığı	0 ila 50 °C (32 ila 122 °F)
Maks. Şarj Gücü	20 W (güç kapalı şarj)
Çalışma Süresi ^[4]	Yaklaşık 3 saat

[1] Bazı ülkelerde ve bölgelerde, 5,1 GHz veya 5,8 GHz frekans bandının ya da her ikisinin birden kullanımı yasaklanmıştır. Bazı ülke ve bölgelerde 5,1 GHz frekansı yasaklanmıştır veya bu frekansın yalnızca

iç mekanda kullanımına izin verilir. Uçuştan önce yerel düzenlemeleri kontrol ettiğinizden ve bu düzenlemelere uyduğunuzdan emin olun.

- [2] Parazitsiz açık bir dış ortamda ölçülmüştür. Gerçek veriler farklı hava aracı modellerine göre değişir.
- [3] Parazitsiz açık bir dış ortamda ölçülmüştür. Gerçek veriler çalışma ortamına göre değişir.
- [4] 3 saatlik maksimum çalışma süresi, 25 °C (77 °F) ortam sıcaklığında, ekran parlaklığı 4'te, DJI Avata 2 hava aracına bağlıyken, video iletimi 1080p/100 fps olarak ayarlanmış şekilde, Kafa İzleme kapalı olarak, Gerçek Görünüm kapalı olarak, gözlük sisteminin şarjı tamamen doluyken ve akıllı telefon gibi harici cihazlara güç tedarigi yapmıyorken ölçülmüştür.

DJI RC Motion 3

Model	TKMO3
Ağırlık	Yaklaşık 118 g
Çalışma Frekansı	2,4000 - 2,4835 GHz
Verici Gücü (EIRP)	2,4000 - 2,4835 GHz: <26 dBm (FCC), <20 dBm (CE/SRRC/MIC)
Maks. İletim Mesafesi (engelsiz, parazitsiz) ^[1]	DJI Avata 2 and DJI Goggles 3 ile: FCC: 13 km CE/SRRC/MIC: 10 km
Çalışma Sıcaklığı	-10 °C ila 40 °C (14 °F ila 104 °F)
Çalışma Süresi	Yakl. 10 saat* *DJI Avata 2'ye bağlıyken ve sabit durumdayken 25 °C (77 °F) ortam sıcaklığında ölçülmüştür.

Pil

Şarj Sıcaklığı	0 °C ila 50 °C (32 °F ila 122 °F)
Şarj Süresi	Yaklaşık 2 saat
Şarj Tipi	5 V, 2 A
Pil Kapasitesi	2600 mAh

[1] Parazitin olmadığı engellenmemiş bir dış ortamda ölçülmüştür. Yukarıdaki veriler, her bir standart kapsamında tek yönlü, dönüşü olmayan uçuşlar için en uzak iletişim aralığını göstermektedir. Uçuşunuz sırasında gözlük sistemi ekranındaki RTH hatırlatıcılarına her zaman dikkat edin.

Uyumlu Ürünler

Uyumlu ürünleri görüntülemek için aşağıdaki bağlantıyı ziyaret edin:

<https://www.dji.com/avata-2/faq>

Aygıt Yazılımının Güncellenmesi

Aygıt yazılımını güncellemek için aşağıdaki yöntemlerden birisini kullanın:

1. Hava aracı, gözlük sistemi ve uzaktan kumanda cihazı dâhil tüm cihaz grubu için aygıt yazılımını güncellemek amacıyla DJI Fly Uygulamasını kullanın.
2. Tek bir cihazda aygıt yazılımını güncellemek için DJI Assistant 2'yi (Tüketici Dronları Serisi) kullanın.

DJI Fly'ın Kullanımı

Hava aracını, gözlük sistemini ve uzaktan kumanda cihazınızı çalıştırın. Tüm cihazların bağlı olduğundan emin olun. Gözlük sistemini USB-C bağlantı noktasından mobil cihaza bağlayın, DJI Fly uygulamasını çalıştırın ve güncellemek için talimatları izleyin. İnternet bağlantısı gereklidir.

DJI Assistant 2'nin kullanımı (Tüketici Dronları Serisi)

1. Cihazı çalıştırın. Cihazı bir USB-C kablosu ile bir bilgisayara bağlayın.
2. DJI Assistant 2'yi (Tüketici Dronları Serisi) başlatın ve DJI hesabınızla giriş yapın.
3. Cihazı seçin ve ekranın sol tarafındaki Aygıt Yazılımı Güncellemesi seçeneğine tıklayın.
4. Güncellemek istediğiniz aygıt yazılımı sürümünü seçin ve onaylayın.
5. Aygıt yazılımının indirilmesini bekleyin. Aygıt yazılımı güncellemesi otomatik olarak başlayacaktır.
6. Aygıt yazılımı güncellemesi tamamlandıktan sonra cihaz otomatik olarak yeniden çalışır.



- Güncellenmesi gereken başka bir pil varsa bu pili hava aracına takın ve hava aracını çalıştırın. Gözlük sisteminde pilin güncellenmesi için bir uyarı görünecektir. Kalkış öncesinde pilin güncellendiğinden emin olun.
- Aygıt yazılımını güncellemek için tüm adımları izlemeye dikkat edin, yoksa güncelleme başarısız olabilir.
- Güncelleme sırasında bilgisayarın internete bağlı olduğundan emin olun.
- Güncelleme sırasında USB-C kablosunu çıkarmayın.
- Aygıt yazılımı güncellemesi birkaç dakika sürer. Güncelleme işlemi sırasında gimbal'ın gevşemesi, hava aracı durum göstergelerinin yanıp sönmesi ve hava aracının yeniden yükleme yapıp bip sesi çıkarması normaldir. Güncelleme tamamlanana kadar sabırla bekleyin.
- Bir güncelleme yapmadan önce, gözlük sistemi şarjının en az %20 ve uzaktan kumanda cihazının şarjının en az %15 dolu olduğundan emin olun.
- Güncelleme sonucunda RTH irtifası ve maksimum uçuş mesafesi gibi çeşitli uçuş parametrelerinin sıfırlanabileceğini unutmayın. Güncelleme yapmadan önce tercih ettiğiniz ayarları not alın ve güncellemeden sonra bunları yeniden ayarlayın.
- DJI tarafından belirtilmeyen Donanım ve Yazılımları KULLANMAYIN.

Aygıt yazılımı güncelleme bilgileri için aşağıdaki bağlantıyı ziyaret edin ve Sürüm Notlarına göz atın:

<https://www.dji.com/avata-2/downloads>

Bakım Talimatları

Çocukların ve hayvanların ciddi şekilde yaralanmasını önlemek için aşağıdaki kurala uyun:

1. Kablolar ve kayışlar gibi küçük parçaların yutulması tehlikelidir. Tüm parçaları çocuklardan ve hayvanlardan uzak tutun.
2. Dahili LiPo pilin aşırı ısınmaması için Akıllı Uçuş Pili ni ve uzaktan kumandayı doğrudan güneş ışığından uzakta, serin ve kuru bir yerde saklayın. Önerilen saklama sıcaklığı: Üç aydan uzun saklama süreleri için 22° ila 28° C (71° ila 82° F) arasındadır. -10° ila 45° C (14° ila 113° F) sıcaklık aralığı dışındaki ortamlarda asla saklamayın.
3. Kameranın suya veya diğer sıvılara temas etmesine veya bu sıvılara batırılmasına İZİN VERMEYİN. Islanırsa yumuşak, emici bir bezle silerek kurulayın. Suya düşmüş bir hava aracının açılması bileşenlerde kalıcı hasara neden olabilir. Kamerayı temizlemek veya bakımını yapmak için alkol, benzen, tiner veya diğer yanıcı maddeler içeren maddeler KULLANMAYIN. Kamerayı nemli veya tozlu alanlarda SAKLAMAYIN.
4. Bu ürünü sürüm 3.0'dan daha eski herhangi bir USB arayüzüne BAĞLAMAYIN. Bu ürünü herhangi bir "güç USB'sine" veya benzeri cihaza BAĞLAMAYIN.
5. Herhangi bir çarpışmadan veya ciddi bir darbeden sonra tüm hava aracı parçalarını kontrol edin. Herhangi bir sorun veya sorunuz varsa DJI yetkili bayisine başvurun.
6. Mevcut pil seviyesini ve genel pil ömrünü görmek için Pil Seviyesi Göstergelerini düzenli olarak kontrol edin. Pilin kullanım ömrü 200 döngüdür. Sonrasında kullanıma devam edilmesi tavsiye edilmez.
7. Uçuş Sonrası Kontrol Listesi
 - a. Akıllı Uçuş Pili ve pervanelerin iyi durumda olduğundan emin olun.
 - b. Kamera lensi ve Görüş Sistemi sensörlerinin temiz olduğundan emin olun.
 - c. Hava aracını saklamadan veya taşımadan önce gimbal koruyucuyu taktığınızdan emin olun.
8. Hava aracını kapalıyken kolları katlanmış olarak taşıdığınızdan emin olun.
9. Hava aracını kapalıyken uzaktan kumandayı antenleri katlanmış olarak taşıdığınızdan emin olun.
10. Pil, uzun süreli saklamadan sonra uyku moduna girer. Uyku modundan çıkarmak için pili şarj edin.
11. Pozlama süresinin uzaması gerekiyorsa ND filtresini kullanın. ND filtrelerinin nasıl takılacağına ilişkin ürün bilgilerine bakın.
12. Hava aracını, uzaktan kumandayı, pili ve şarj cihazını kuru bir ortamda saklayın.
13. Hava aracına bakım yapmadan önce pili çıkarın (ör. pervaneleri temizleme veya takma ve sökme). Kir veya tozları yumuşak bir bezle temizleyerek hava aracının ve pervanelerin temiz olduğundan emin olun. Hava aracını ıslak bir bezle veya alkol içeren bir temizleyiciyle temizlemeyin. Sıvılar hava aracının gövdesine girebilir ve bu da kısa devreye neden olarak elektronik aksama zarar verebilir.
14. Pervaneleri değiştirmek veya kontrol etmek için pili kapattığınızdan emin olun.

Sorun Giderme Prosedürleri

1. Pil neden ilk uçuştan önce kullanılamaz?
Pil, ilk kez kullanılmadan önce şarj edilerek etkinleştirilmelidir.
2. Uçuş sırasında gimbal kayma sorunu nasıl çözülür?
DJI Fly'ta IMU ve pusulayı kalibre edin. Sorun devam ederse DJI Destek birimi ile iletişime geçin.
3. Çalışmıyor
Akıllı Uçuş pilinin ve uzaktan kumandanın şarj edilerek etkinleştirilip etkinleştirilmediğini kontrol edin. Sorunlar devam ederse DJI Destek birimi ile iletişime geçin.
4. Güç açma ve başlatma sorunları
Pilin şarjı olmadığını kontrol edin. Güç varsa ve normal olarak başlatılmıyorsa DJI destek birimi ile iletişime geçin.
5. Yazılım güncelleme sorunları
Aygıt yazılımını güncellemek için kullanım kılavuzundaki talimatları izleyin. Aygıt yazılımı güncellemesi başarısız olursa tüm cihazları yeniden başlatın ve tekrar deneyin. Sorun devam ederse DJI destek birimi ile iletişime geçin.
6. Fabrika varsayılan ayarlarına veya son bilinen çalışma yapılandırmasına sıfırlama prosedürleri
Gözlük sistemi menüsünü açın ve Settings (Ayarlar) > About (Hakkında) > Reset to Factory Default (Fabrika Varsayılanına Sıfırla) adımlarını takip edin.
7. Kapatma ve güç kapatma sorunları
DJI Destek birimi ile iletişime geçin.
8. Güvenli olmayan koşullarda dikkatsiz kullanım veya saklama nasıl tespit edilir
DJI Destek birimi ile iletişime geçin.
9. Uzun süreli depolamadan sonra cihaz nasıl yeniden kullanılır?
Önce cihazı tamamen şarj edin, ardından cihaz normal şekilde kullanılabilir.

Risk ve Uyarılar

DJI Avata 2

Hava aracına güç verildikten sonra bir risk algılandığında, DJI Fly üzerinde bir uyarı mesajı olacaktır.

Aşağıda belirtilen durumlara dikkat edin.

1. Konum, kalkış için uygun değilse.
2. Uçuş sırasında bir engel tespit edilirse.
3. Konum, iniş için uygun değilse.
4. Pusula ve IMU müdahale yaşarsa ve kalibre edilmesi gerekiyorsa.
5. İstendiğinde ekrandaki talimatları izleyin.

DJI Goggles 3

Hava aracına güç verildikten sonra herhangi bir risk algıladığında, gözlük sistemi ekranında bir uyarı mesajı görüntülenecektir. Ürün hasarını veya yaralanma riskini önlemek için uçuş sırasında bu uyarıya dikkat edin ve gerekli önlemleri alın.

Hava aracının Sinyal Kaybı Eylemi RTH olarak ayarlanmışsa uçuş sırasında kontrol sinyali veya iletim kaybolduğunda, hava aracı otomatik olarak Arıza Korumalı RTH'yi başlatacak ve son kaydedilen Kalkış Noktasına geri uçacaktır.

Uçuş sırasında bir çarpışma meydana gelmesi, motorun durması, hava aracının havada dönmesi veya hava aracının kontrolden çıkıp hızlı bir şekilde yükselip alçalması gibi acil durumlarda, hareket kumandasının kilit düğmesine dört kez basarak motorları durdurulabilirsiniz.



- Uçuş ortasında motorları durdurmak hava aracının düşmesine neden olacaktır. Dikkatli çalıştırın.

Uçuş sırasında gözlük sistemi ekranı beklenmedik bir şekilde kapanırsa önce hava aracını frenlemek için hareket kumandasının kilit düğmesine bir kez basın, ardından RTH'yi manuel olarak başlatın. Hava aracı geri döndükten sonra, gözlük sisteminin güç seviyesini kontrol edin ve gözlük sistemini yeniden başlatmayı deneyin. Sorun devam ederse DJI destek birimi ile iletişime geçin.

İmha



Hava aracını ve uzaktan kumandayı bertaraf ederken, elektronik cihazlarla ilgili yerel düzenlemelere uyun.

Pil Bertarafı

Pili, özel geri dönüşüm kutularına ancak tamamen boşaltıldıktan sonra atın. Pili normal çöp kutusuna ATMAYIN. Pillerin bertaraf edilmesi ve geri dönüştürülmesiyle ilgili yerel düzenlemelere harfiyen uyun.

Pil, aşırı deşarjdan sonra çalıştırılmıyorsa hemen bertaraf edin.

Akıllı Uçuş Pilindeki güç açma/kapama düğmesi devre dışıysa ve piltamamen boşaltılmıyorsa daha fazla yardım almak için profesyonel bir pil bertaraf etme veya geri dönüşüm acentesi ile iletişime geçin.

C1 Sertifikasyonu

DJI Avata 2, C1 sertifikasına uygundur. Avrupa Ekonomik Alanında (AEA, yani AB'nin yanı sıra Norveç, İzlanda ve Lihtenştayn) DJI Avata 2'yi kullanırken bazı gereklilikler ve kısıtlamalar vardır.

UAS Sınıfı	C1
Ses Gücü Seviyesi	81 dB
Maksimum Pervane Hızı	51430 RPM

MTOM Beyanı

DJI Avata 2'nin (Model QF3W4K) SD kart ile birlikte MTOM'u, C1 gerekliliklerine uygun şekilde 377 g'dır.

Kullanıcılar, MTOM C1 gerekliliklerine uymak için aşağıdaki talimatları izlemelidir.

Aksi takdirde, hava aracı bir C1 İHA olarak kullanılamaz:

- Hava aracına pervane muhafazaları vb. gibi herhangi bir yük EKLEMİYİN.
- Akıllı uçuş bataryaları veya pervaneler vb. gibi onaylı olmayan yedek parçaları KULLANMAYIN.
- Hava aracını MODİFİYE ETMEYİN.

⚠ • Pilot ile hava aracı arasındaki yatay mesafe 5 m'den azsa "Düşük Batarya RTH" uyarısı görüntülenmez.

Doğrudan Uzaktan Kumanda Kimliği

1. Taşıma Yöntemi: Wi-Fi İşaretçisi
2. UAS Operatör Kayıt Numarasını hava aracına yükleme yöntemi:
 - a. Gözlük sistemini mobil cihaza bağlayın.
 - b. DJI Fly'ı mobil cihazda çalıştırın.
 - c. DJI Fly > Sistem Ayarları > Güvenlik > UAS Uzaktan Tanımlama menüsüne girin ve ardından UAS Operatör Kayıt Numarasını yükleyin.

Düşük Mavi Işık Beyanı

Ekransız gelen ışık, göz yorgunluğuna ve retina hasarına neden olabilir ve bu da zaman içinde görmeyi etkileyebilir. DJI Goggles 3, yüksek enerjili kısa dalga mavi ışığı ve emisyon aralığını etkili bir şekilde azaltabilen mikro-OLED göz koruma ekranları kullanır, böylece kullanıcıları zararlı mavi ışığa maruz kalmaktan korur. DJI Goggles 3, Düşük Mavi Işık sertifikasına sahiptir.

Gözlerinizi uzun süreli görüntüleme kullanımına karşı korumak için aşağıdaki talimatları izlemeniz önemle tavsiye edilir:

- Ekranı uzaktan ve ardından her 20 dakikada bir 20 saniye boyunca uzak bir yere bakın.
- 2 saatlik sürekli kullanımdan sonra gözlerinizi 10 dakika dinlendirin.
- Birkaç saatte bir gözlerinizi büyük bir daire şeklinde döndürün.
- Gözleriniz yorulduğunda, normal bir hızda göz kırpmaya çalışın, ardından gözlerinizi kapatın ve bir dakika dinlenin.

Parça Listesi, onaylı aksesuarlar dahil

1. DJI Avata 2 Pervaneleri (Çift) (Model: 3032S, 3,4 g)
2. DJI Avata 2 ND Filtre Seti (ND 8/16/32) (2,1 g)
3. DJI Avata 2 Akıllı Uçuş Pili (Model: BWX520-2150-14.76, Yaklaşık 145 g)
4. MicroSD Kart (Yaklaşık 0,3 g)

Yedek Parçaların ve Değişim Parçalarının Listesi

1. DJI Avata 2 Pervaneleri (Model: 3032S)
2. DJI Avata 2 Akıllı Uçuş Pili (Model: BWX520-2150-14.76, Yaklaşık 145 g)

GEO Awareness

Drone Geo-Bölgeleri UGZ Bölgesi ve DJI Geo Bölgesi

DJI, güvenli bir uçuş ortamı sağlamaya kararlıdır. Bu, yerel düzenlemelere ve AB ulusal makamları tarafından tanımlanan İnsansız Coğrafi Bölgelere (UGZ) uymayı da içerir. DJI, uçuşun endişe yaratabileceği düzenlenmiş alanlar da dahil olmak üzere daha geniş coğrafi bölgelere sahip kendi DJI Çevrimiçi Coğrafi Ortam sistemine (GEO) sahiptir. DJI'nin GEO sistemi, resmi UGZ veritabanlarının eksikliğinde uçuş güvenliğini ve kamu güvenliğini etkili bir şekilde koruyarak uzun yıllardır başarıyla çalışmaktadır.

UGZ'ler hala pek çok ülkede mevcut olmadığından, gelecekte DJI Geo bölgeleri AB UGZ'leriyle aynı anda mevcut olacak. Kullanıcılar, yerel düzenlemeleri ve cihazı kullanmayı düşündükleri yerdeki uçuş kısıtlamalarını kontrol etmekten sorumludur.

Kılavuzda ve DJI resmi web sitesinde bahsedilen GEO bölgeleri, düzenlemelerin gerektirdiği Geo awareness işlevi UGZ'lerini değil, DJI Geo bölgeleri ve Geo fencing işlevini ifade eder.

GEO Awareness aşağıda listelenen özellikleri içerir.

UGZ (İnsansız Coğrafi Bölge) Veri güncellemesi: Kullanıcı, veri güncelleme özelliğini otomatik olarak kullanarak veya verileri hava aracında manuel olarak depolayarak FlySafe verilerini güncelleyebilir.

- 1. Yöntem: FlySafe verilerini otomatik olarak güncellemek için DJI Fly Settings (Ayarlar) menüsüne gidin, About (Hakkında) > FlySafe Data (FlySafe Verileri) adımlarını takip edin, Check for Updates (Güncellemeleri Kontrol Et) seçeneğine dokununuz.
- 2. Yöntem: Ulusal havacılık idarenizin web sitesini düzenli olarak kontrol edin ve hava aracınıza aktarılacak en son UGZ verilerini alın. UGZ verilerini manuel olarak depolamak ve içe aktarmak için DJI Fly Settings (Ayarlar) menüsüne gidin, About (Hakkında) > FlySafe Data (FlySafe Verileri) adımlarını takip edin, Import from Files (Dosyalardan İçe Aktar) seçeneğine dokununuz ve ekrandaki talimatları takip edin.

Not: İçe aktarma işlemi başarıyla tamamlandığında DJI Fly uygulamasında bir istem görünecektir. Yanlış veri formatı nedeniyle içe aktarma başarısız olursa ekrandaki talimatları izleyerek yeniden deneyin.

GEO Awareness Harita Çizimi: En son UGZ verileri güncellendikten sonra, DJI Fly uygulamasında kısıtlı bölge bir uçuş haritası görüntülenecektir. Alana dokunularak ad, geçerlilik süresi, yükseklik sınırı vb. görüntülenebilir.

GEO Awareness Ön Uyarı: Uygulama, kullanıcıya dikkatli bir şekilde uymasını hatırlatmak için hava aracı sınırlanmış bir alanın yakınında veya içinde olduğunda, yatay mesafe bölgeden 160 m'den daha yakın olduğunda veya dikey mesafe bölgeden 40 m'den daha yakın olduğunda kullanıcıya uyarı bilgileri gönderecektir.

- ⚠ • Kalkıştan önce kullanıcıların, uçağın kullanıldığı ülke veya bölgenin resmi havacılık yönetmeliği web sitesinden en son GEO Zone verilerini indirmeleri gerekiyor. GEO bölge verilerinin en son versiyon olduğundan ve her uçuşa uygun olduğundan emin olmak kullanıcının sorumluluğundadır.

AGL (Zemin Seviyesinin Üzerinde) Beyanı

"GEO Awareness" dikey kısmı AMSL irtifasını veya AGL yüksekliğini kullanabilir. Bu iki referans arasındaki seçim, her bir UGZ için ayrı ayrı belirtilir. AMSL irtifası ve AGL yüksekliği DJI Avata 2 tarafından desteklenir. Yükseklik H, DJI Fly uygulamasının kamera görünümünde görünür; bu, hava aracının kalkış noktasından hava aracına kadar olan yüksekliktir. Kalkış noktasının üzerindeki yükseklik bir tahmin olarak kullanılabilir, ancak belirli bir UGZ için verilen irtifa/yükseklikten biraz farklılık gösterebilir. UGZ'nin dikey limitlerini ihlal etmemek, uzaktan kontrol eden pilotun sorumluluğundadır.

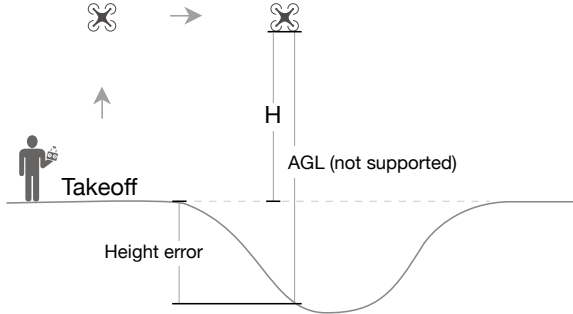

Sınırlı Bölgeler

DJI uygulamasında kırmızı görünür. Kullanıcılara bir uyarı gönderilir ve uçuş engellenir. İnsansız hava aracı bu bölgelerde uçamaz veya kalkış yapamaz. Kısıtlı Bölgelerin kilidi açılabilir, kilidi açmak için flysafe@dji.com ile iletişime geçin veya dji.com/flysafe adresinden Unlock A Zone (Bir Bölgenin Kilidini Aç) bölümüne gidin.

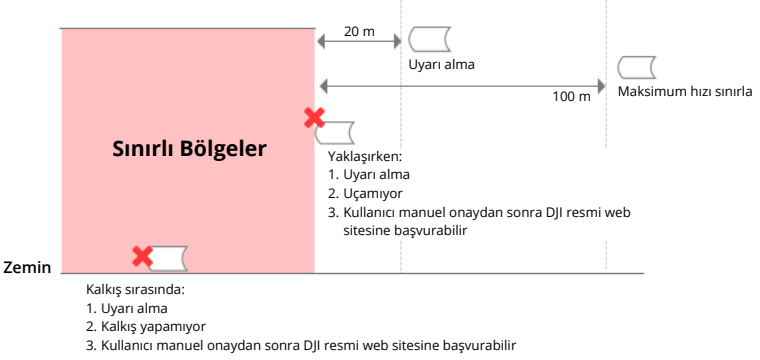

Yetki Bölgeleri

DJI uygulamasında mavi görünür. Kullanıcılara bir uyarı gönderilir ve uçuş varsayılan olarak sınırlıdır. İnsansız hava aracı, izin verilmediği sürece bu bölgelerde uçamaz veya kalkış yapamaz. Yetkilendirme Bölgelerinin kilidi, DJI onaylı bir hesap kullanılarak yetkili kullanıcılar tarafından açılabilir.

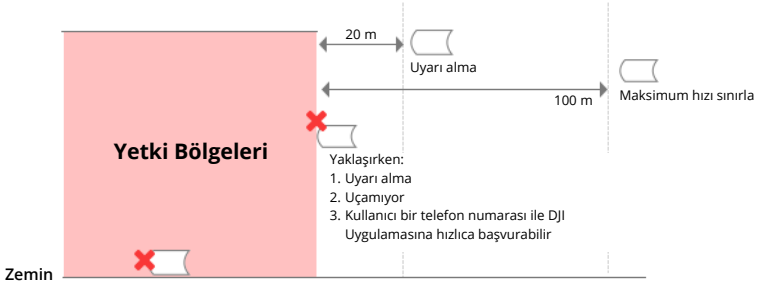

İrtifa Bölgeleri

İrtifa bölgeleri sınırlı irtifaya sahip bölgelerdir ve haritada gri görünür. Yaklaşırken, kullanıcılar DJI uygulamasında uyarılar alır.

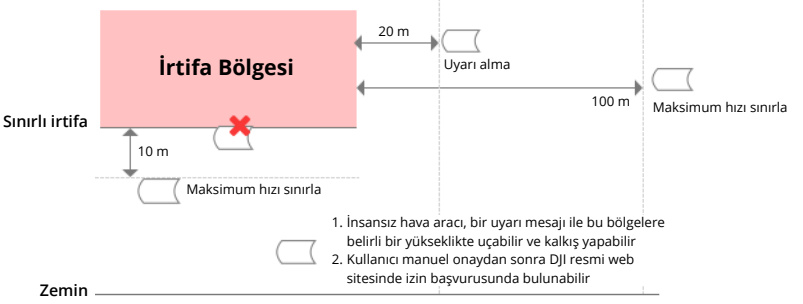

Gelişmiş Uyarı Bölgeleri

Dron, bölgenin kenarına ulaştığında kullanıcılar bir uyarı mesajı ile uyarılır.

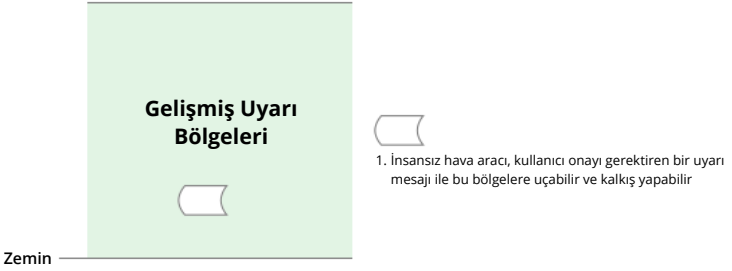

- Hava aracı ve DJI Fly uygulaması bir GPS sinyali alamadığında, GEO awareness fonksiyonu çalışmayacaktır. Hava aracının antenindeki parazit veya DJI Fly'ta GPS yetkilendirmesinin devre dışı bırakılması, GPS sinyalinin alınamamasına neden olur.

Uyarı Bölgeleri

Dron, bölgenin kenarına ulaştığında kullanıcılar bir uyarı mesajı ile uyarılır.

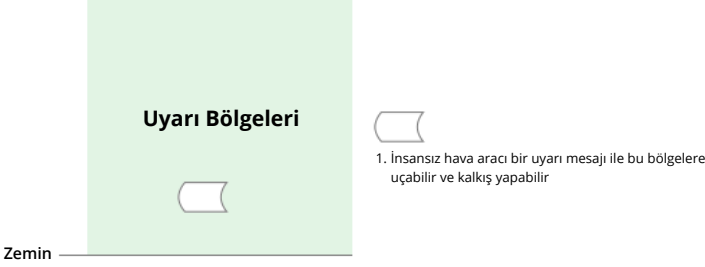

EASA Bildirimi

Kullanmadan önce pakette yer alan Drone Bilgi Bildirimleri belgesini okuduğunuzdan emin olun. İzlenebilirlik amaçlı olarak daha fazla EASA bildirim bilgisi için aşağıdaki bağlantıyı ziyaret edin.

<https://www.easa.europa.eu/en/document-library/general-publications/drones-informationnotices>

Orijinal Talimatlar

Bu kılavuz SZ DJI TECHNOLOGY CO., LTD. tarafından sağlanmaktadır ve içerik değişikliğe tabidir. Adres: Lobby of T2, DJI Sky City, No. 53 Xianyuan Road, Xili Community, Xili Street, Nanshan District, Shenzhen, Guangdong, Çin.

FAR Remote ID Uyumluluk Bilgileri

İnsansız hava aracı sistemi, 14 CFR Bölüm 89 gerekliliklerini karşılayan Remote ID sistemi ile donatılmıştır.

Hava aracı, kalkıştan kapanmaya kadar otomatik olarak Remote ID mesajları yayınlamalıdır. Bir cep telefonu veya tablet gibi harici bir cihazın, entegre bir GNSS sistemi ^[1] olmadan DJI mobil cihazlarına bir konum kaynağı olarak bağlanması ve DJI Fly gibi DJI uçuş kontrol uygulamasının ön planda çalıştırılması ve her zaman DJI uçuş kontrol uygulamasının doğru konum bilgilerini almasına izin vermesi gerekir. Bağlı harici cihaz asgari olarak aşağıdakilerden biri olmalıdır:

- 1) Konum hizmetleri için SBAS (WAAS) ile GPS kullanan FCC Sertifikalı kişisel kablosuz cihaz veya
- 2) Entegre GNSS özellikli FCC Sertifikalı kişisel kablosuz cihaz.

Ayrıca, harici cihaz, konum bildirimleri ve operatör konumuyla ilişkisini etkilemeyecek şekilde çalıştırılmalıdır.

- Hava aracı, kalkıştan önce otomatik olarak Remote ID sisteminin uçuş öncesi testini (PFST) otomatik olarak başlatır ve PFST ^[2]yi geçmezse kalkış yapamaz. Remote ID sisteminin PFST sonuçları, DJI Fly veya DJI Goggles gibi bir DJI uçuş kontrol uygulamasında görüntülenebilir.
- Hava aracı, uçuş öncesinden kapanmaya kadar Remote ID sisteminin işlevselliğini izler. Remote ID sistemi arızalanırsa veya çalışmazsa, DJI Fly veya DJI Goggles gibi bir DJI uçuş kontrol uygulamasında alarm görüntülenir.

- Hava aracı kaydı ve Remote ID gereklilikleri hakkında daha fazla bilgi edinmek için FAA'nın resmi web sitesini ziyaret edebilirsiniz.

Dipnotlar

- [1] DJI RC Motion 3 ve DJI FPV Uzaktan Kumanda 3 gibi entegre bir GNSS sistemi olmayan DJI mobil cihazları.
- [2] PFST için geçiş kriteri, Remote ID sistemindeki Remote ID donanım ve yazılımının gerekli veri kaynağının ve verici radyonun düzgün çalışmasıdır.

Uçuş Verileri

Uçuş telemetrisi, hava aracı durum bilgileri ve diğer parametreleri içeren uçuş verileri; hava aracının entegre veri kaydedicisine otomatik olarak kaydedilir. Verilere DJI Assistant 2 (Tüketici Dronları Serisi) kullanılarak erişilebilir.

Satış Sonrası Bilgiler

Satış sonrası hizmet politikaları, onarım hizmetleri ve destek hakkında daha fazla bilgi almak için <https://www.dji.com/support> adresine gidin.

Bakım

Gözlük Sisteminde Sünger Köpük Dolgunun Değiştirilmesi

1. Köpük dolgunun alt tarafını tutun ve aşağıda gösterildiği gibi yavaşça sökün.

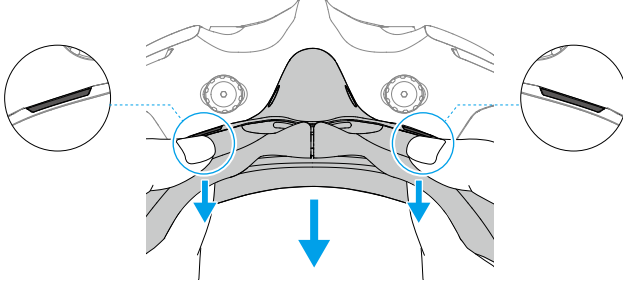

- Köpük dolgyu çıkarırken kenarlarını ÇEKMEYİN. Aksi takdirde dolgu hasar görebilir.

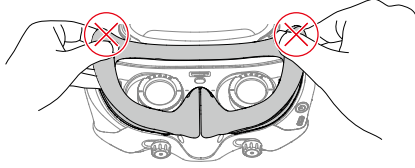

2. Yeni köpük dolgunun yerleştirme kolonlarını gözlük sistemindeki yerleştirme deliklerine hizalayın. Daha sonra takın ve kenarlarına bastırın. Köpük dolgunun iki tarafına bastırıldığınızda bir "tık" sesi duyacaksınız, kontrol edin ve köpük dolgu ile gözlük sistemi arasında boşluk olmamasına dikkat edin.

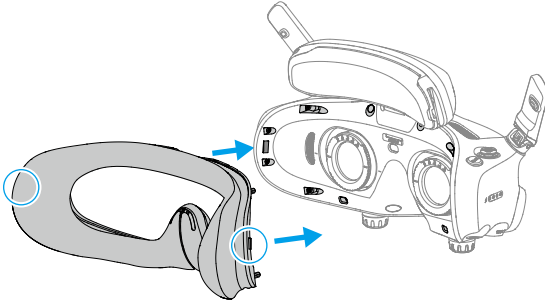

Gözlük Sisteminin Temizlenmesi ve Bakımı

Gözlük sisteminin yüzeyini yumuşak, kuru ve temiz bir bezle temizleyin. Lensleri merkezden dış kenarlara doğru dairesel bir hareketle temizlemek için lens temizleme bezini kullanın.



- Entegre gözlük sistemi lenslerini alkollü mendillerle **TEMİZLEMİYİN**. Takılan düzeltici lensler, tek kullanımlık alkollü pedlerle temizlenebilir.
- Lensleri nazıkçe temizleyin. Lensleri **ÇİZMEYİN** çünkü görüş kalitesini etkiler.
- Köpük dolguyu ve pil bölmesinin yumuşak tarafını silmek için alkol veya başka bir temizleyici **KULLANMAYIN**.
- Köpük dolguyu, ek alın pedini ve pil bölmesinin yumuşak tarafını keskin nesnelere **YIRTMAYIN** veya **ÇİZMEYİN**.
- Lenslerin ve diğer optik bileşenlerin yüksek sıcaklardan ve nemli ortamlardan zarar görmesini önlemek için gözlük sistemini oda sıcaklığında kuru bir yerde saklayın.
- Ekran hasarını önlemek için lensleri doğrudan güneş ışığından uzak tutun.

Garanti Şartları

1-Garanti süresi, malın teslim tarihinden itibaren başlar ve 2 yıldır.

2-Malin bütün parçaları dahil olmak üzere tamamı garanti kapsamındadır.

3-Malin ayıplı olduğunun anlaşılması durumunda tüketici, 6502 sayılı Tüketicinin Korunması Hakkında Kanununun 11 inci maddesinde yer alan;

a- Sözleşmeden dönme,

b- Satış bedelinden indirim isteme,

c- Ücretsiz onarılmasını isteme,

ç- Satılanın ayıpsız bir misli ile değiştirilmesini isteme, haklarından birini kullanabilir.

4-Tüketicinin bu haklardan ücretsiz onarım hakkını seçmesi durumunda satıcı; işçilik masrafı, değiştirilen parça bedeli ya da başka herhangi bir ad altında hiçbir ücret talep etmeksizin malın onarımını yapmak veya yaptırmakla yükümlüdür. Tüketici ücretsiz onarım hakkını üretici veya ithalatçıya karşı da kullanabilir. Satıcı, üretici ve ithalatçı tüketicinin bu hakkını kullanmasından müteselsilen sorumludur.

5-Tüketicinin, ücretsiz onarım hakkını kullanması halinde malın;

- Garanti süresi içinde tekrar arızalanması,

- Tamiri için gereken azami sürenin aşılması,

- Tamirinin mümkün olmadığının, yetkili servis istasyonu, satıcı, üretici veya ithalatçı tarafından bir raporla belirlenmesi durumlarında;

tüketici malın bedel iadesini, ayıp oranında bedel indirimini veya imkân varsa malın ayıpsız misli ile değiştirilmesini satıcıdan talep edebilir. Satıcı, tüketicinin talebini reddedemez. Bu talebin yerine getirilmemesi durumunda satıcı, üretici ve ithalatçı müteselsilen sorumludur.

6-Malin tamir süresi 20 iş gününü geçemez. Bu süre, garanti süresi içerisinde mala ilişkin arızanın yetkili servis istasyonuna veya satıcıya bildirim tarihinde, garanti süresi dışında ise malın yetkili servis istasyonuna teslim tarihinden itibaren başlar.Malin arızasının 10 iş günü içerisinde giderilememesi halinde, üretici veya ithalatçı malın tamiri tamamlanıncaya kadar, benzer özelliklere sahip başka bir malı tüketicinin kullanımına tahsis etmek zorundadır. Malın garanti süresi içerisinde arızalanması durumunda, tamirde geçen süre garanti süresine eklenir.

7-Malin kullanma kılavuzunda yer alan hususlara aykırı kullanılmasından kaynaklanan arızalar garanti kapsamı dışındadır.

8-Tüketici, garantiden doğan haklarının kullanılması ile ilgili olarak çıkabilecek uyuşmazlıklarda yerleşim yerinin bulunduğu veya tüketici işleminin yapıldığı yerdeki Tüketici Hakem Heyetine veya Tüketici Mahkemesine başvurabilir.

9-Satıcı tarafından bu Garanti Belgesinin verilmemesi durumunda, tüketici Gümrük ve Ticaret Bakanlığı Tüketicinin Korunması ve Piyasa Gözetimi Genel Müdürlüğüne başvurabilir.

Garanti Belgesi

ÜRETİCİ FİRMA

ÜNVAN : DJI
ADRES : 4th Floor, West Wing, Skyworth
Semiconductor Design Building, No.18 Gaoxin
South 4th Ave, Nanshan District, Shenzhen,
China, 518057
TEL : +86 0755 26656677

İTHALATÇI FİRMA / YETKİLİ TEKNİK SERVİS:

ÜNVANI : KARFO KARACASULU DIŞ TİCARET A.Ş.
ADRESİ : Hoca Paşa Mah. Ebusuud Cad. No:41 Sirkeci,
İSTANBUL 34110
TEL : 0212 4556700
FAKS : 0212 5224343

GARANTİ SÜRESİ : 2 YIL

ÜRETİCİ FİRMA

DJI

4th Floor, West Wing, Skyworth Semiconductor
Design Building,
No.18 Gaoxin South 4th Ave, Nanshan District,
Shenzhen,
China, 518057
TEL: +86 0755 26656677

YETKİLİ TEKNİK SERVİS

KARFO KARACASULU DIŞ TİC. A.Ş.
Hoca Paşa Mah. Ebusuud Cad. No:41
Sirkeci, İstanbul 34110
Tel: +90 212 455 67 00

İTHALATÇI FİRMA

KARFO KARACASULU DIŞ TİC. A.Ş.
Hoca Paşa Mah. Ebusuud Cad. No:41
Sirkeci, İstanbul 34110
Tel: +90 212 455 67 00



Uygunluk Beyanı

Ürün	: DJI Avata 2
Model Numarası	: QF3W4K
Seri	: 23C
Seri Numarası	: 1581F6W8D23CL001UJXJ
UAS Sınıfı	: C1
Garantili ses gücü seviyesi	: 81dB(A)
Üreticinin Adı	: SZ DJI TECHNOLOGY CO., LTD.
Üreticinin Adresi	: Lobby of T2, DJI Sky City, No. 53 Xianyuan Road, Xili Community, Xili Street, Nanshan District, Shenzhen, China.

Biz, SZ DJI TECHNOLOGY CO., LTD. olarak yukarıda belirtilen ürünün aşağıdaki direktiflerin yürürlükteki gerekliliklerine uygun olduğunu münhasır sorumluluğumuz altında beyan ederiz:

RED Direktifi	: 2014/53/EU
RoHS Değişiklik Direktifi	: 2011/65/EU, (EU) 2015/863
WEEE Direktifi	: 2012/19/EU
REACH Yönetmeliği	: (EC) No 1907/2006
Batarya Direktifi	: 2006/66/EC

UAS Tarafından Yetkilendirilmiş Yönetmelik: (EU) 2019/945, (EU) 2020/1058 ile değiştirilmiştir

Ürünün bu direktiflere uygun olarak değerlendirilmesi neticesinde aşağıdaki teknik standartlara ve/veya yönetmeliklere uygun olduğu görülmüştür:

Telsiz Spektrumu	EN 300 328 V2.2.2;EN 301 893 V 2.1.1; EN 300 440 V2.2.1, EN 303 413 V1.2.1;
Güvenlik	EN 62368-1:2014+A11:2017, EN IEC 62368-1:2020+A11:2020 IEC 62133-2: 2017
Sağlık	EN IEC 62311:2020; EN 50566:2017 EN62479:2010
EMC	EN 55032: 2015+A11:2020; EN 55035: 2017+A11:2020 EN IEC 61000-3-2: 2019; EN 61000-3-3: 2013+A1: 2019 EN 301 489-1 V2.2.3; EN 301 489-3 V2.1.1 EN 301 489-17 V3.2.4; EN 301 489-19 V2.1.1
RoHS	2011/65/EU,(EU) 2015/863
WEEE	2012/19/EU
REACH	(EC) No 1907/2006
Batarya	2006/66/EC
UAS Güvenliği	prEN 4709-001:06.2021, WD 2022-04 ile prEN 4709-002:12.2020, P 1, Ekim 2021 Baskısı ile prEN 4709-003:12.2020, WD 2022-05 ile; prEN 4709-004:12.2020, WD 2021-06 ile 2006/42/EC Ek I





Kuruluş onay numarası 0370 olan onaylanmış kuruluş LGAI TECHNOLOGICAL CENTER S.A., 768/2008/EC sayılı kararın Ek II'si uyarınca Modül B'ye göre AB tipi inceleme gerçekleştirmiş ve AB tip inceleme sertifikasını düzenlemiştir.

Kuruluş onay numarası 0197 olan onaylanmış kuruluş TÜV Rheinland LGA Products GmbH, AB tip incelemesini Konsey Direktifi 2014/53/EU'nun Ek III, Modül B'ye uygun şekilde gerçekleştirmiş ve AB tip incelemesi sertifikasını düzenlemiştir.

Şunun adına ve namına imzalanmıştır: SZ DJI TECHNOLOGY CO., LTD.

Yer: Shenzhen, Çin

Tarih: 2024-4-11

İsim: Gary Zeng

Görevi: Sertifikasyon yöneticisi

imza: 



SİZİN İÇİN BURADAYIZ



İletişim
DJI DESTEK

Bu içerik değiştirilebilir.



<https://www.dji.com/avata-2/downloads>

Bu belge hakkında sorularınız varsa lütfen DocSupport@dji.com adresine bir mesaj göndererek DJI ile iletişime geçin.

DJI ve DJI AVATA, DJI'nin ticari markalarıdır.
Copyright © 2024 DJI Tüm Hakları Saklıdır.